



CONCEPTEUR & FABRICANT DE PRODUITS DE NETTOYAGE ET DE DÉSINFECTION





EYREIN[®]
INDUSTRIE

"Depuis la création de la société EYREIN INDUSTRIE par notre père, notre raison d'être reste la même : S'engager ensemble pour construire un monde plus propre pour le bien-être et la sérénité.

Aujourd'hui, nous maîtrisons la conception et la fabrication de l'ensemble de nos produits et notre service de proximité permet d'assurer un réel et efficace partenariat avec notre clientèle.

En plus de 35 ans, nous avons développé des produits innovants, respectueux de l'homme et de la nature et 100 % conçus et fabriqués en France.

Nous vous invitons à découvrir dans ce catalogue une gamme très complète de produits adaptés à chaque métier, alliant efficacité et compétitivité."

Yves & Eric Magne



Laboratoire
R & D



Unité de
production



4 bases
logistiques
Eyrein & Villejust

Sommaire

Les produits ECOCERT ecodétergent présents dans ce catalogue sont des ecodétergents certifiés par ECOCERT GREENLIFE selon le référentiel ECOCERT « Ecodétergent » disponible sur <http://detergents.ecocert.com>.
« Ecocert BPA » : Parfum d'ambiance d'origine naturelle labellisé par ECOCERT Greenlife selon le référentiel ECOCERT « Bougies et parfums d'ambiance » disponible sur <http://parfumsdinterieur.ecocert.com>
« Ecocert COSMOS » : COSMOS NATURAL certifié par Ecocert Greenlife selon le référentiel COSMOS

09 Sols protégés



Décapage, Protection, Rénovation & Entretien.

15 Sols spécifiques

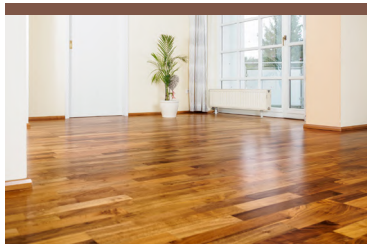

Industrie, Parquet, Carrelage, Marbre et Moquette.

27 Hygiène générale



Surfaces, Métaux, Dégraissants, Hygiène corporelle, Sanitaires, Surodorants, Désinfection et Détergents.

55 Alimentaire



Cuisine, Lavage vaisselle Machine et Manuelle.

69



Hygiène du linge

Lessives, Additifs et Détachants.

77



Produits techniques

Véhicules, Graffitis et Produits techniques.

85



Orméa

Protection, Maintenance, Sols, Surfaces, Sanitaires, Textiles et Cuisine.

92 Index



Consultez également notre catalogue INNOVEYR qui réunit l'ensemble de nos produits ECOCERT et ECOLABEL



NOS ENGAGEMENTS RSE

DES PRODUITS ENGAGÉS, DANS UNE SOCIÉTÉ ENGAGÉE

Plus de 30 ans après la création de la société, Eyrein Industrie veille à laisser une empreinte positive sur le Monde : aussi bien pour l'Homme que pour la Planète. Engagés et avec la ferme volonté de repenser les standards sociaux et environnementaux, nous travaillons au quotidien pour trouver l'équilibre durable entre l'entreprise, la Planète et les Hommes. C'est avec sincérité, transparence et sans compromis sur la qualité de notre offre que nous nous plaçons comme référent hygiène pour les professionnels.

1 CONCEPTION & FORMULATION MAÎTRISÉES

Laboratoire R&D moderne et performant, formules concentrées et hyper-concentrées, produits sans CMR, substitution des COV...



2 PRODUITS SÉCURISÉS

ECO'REFLEX Sécurité, ANARYS, Autorisation de Mise sur le Marché, Sans VLER...



ANARYS
par Eyrein

3 FABRICATION CONTROLÉE

Station d'épuration, récupération des eaux de rinçage, rétention, normes ISO 9001, ISO 14001...



4 PRODUITS CERTIFIÉS

Gamme INNOVEYR, produits ECOLABEL, ECOCERT & AIR LABEL



5 EMBALLAGES ECOLOGIQUES

Réutilisation des emballages, plastique recyclé, systèmes de dosage optimisés...

NOS ENGAGEMENTS RSE

Retrouvez notre rapport RSE complet sur www.eyrein-industrie.com

⑥ IMPACT CARBONE DIMINUÉ

*Digitalisation, dématérialisation,
batiment éco-conçu, camions propres*



⑧ ENGAGEMENT ASSOCIATIF

*Association locales et nationales,
axe jeunesse, ...*

⑨ ENGAGEMENT HUMAIN

*Prévention des risques TMS, travail en
journée pour les équipes de nettoyage
de l'ADAPEI*



⑦ MADE IN FRANCE

*Produits de nettoyage conçus et fabriqués en
Corrèze & savoir-faire labellisé Origine Corrèze*



⑩ ECO-GESTES

*Tri des déchets, mise en veille
automatique...*





Sols protégés



La protection des sols consiste à recouvrir le sol d'un film très résistant pour le protéger de l'usure et des salissures, faciliter son entretien et lui donner de la brillance. Elle s'effectue en plusieurs étapes.

Décapage, Protection, Rénovation & Entretien.

Décapants



MEGAPUR DECAP

Décapant puissant pour émulsions de sols.

Décapant puissant peu moussant pour éliminer les couches d'autolustrants à base de résines acryliques métallisées.

pH : > 12,5

RÉF. A19692 : Bidon de 5 L



SEGUR 4000

Décapant d'émulsions surpuissant. Sans rinçage. Sans neutralisation.

Rapide et efficace sur émulsions acryliques et polyuréthanes. Élimine bouche-pores, couches épaisses et lustrées.

pH : 10,4 - 11,4

RÉF. A20729 : Bidon de 5 L



SEGUR 3000

Décapant ultra puissant pour émulsions de sol. Sans rinçage. Sans neutralisation.

Rapide et efficace sur émulsions acryliques et polyuréthanes. Élimine bouche-pores, couches épaisses et lustrées.

pH : 10,4 - 11,4

RÉF. A08026 : Bidon de 5 L



SEGUR 1000

Décapant pour émulsions de sol. Sans rinçage.

Efficace sur émulsions acryliques et polyuréthanes.

pH : 10,4 - 11,4

RÉF. A08012 : Bidon de 5 L



SEGUR 30

Décapant pour émulsions de sol.

Efficace sur émulsions acryliques métallisées.

pH : > 12,5

RÉF. A08024 : Bidon de 5 L



SEGUR 2000

Décapant ultra puissant pour émulsions de sol.

Rapide et efficace sur émulsions acryliques et polyuréthanes. Élimine bouche-pores, couches épaisses et lustrées.

pH : > 12,5

RÉF. A08018 : Bidon de 5 L



SEGUR LINO

Décapant linoléum.

Élimine les anciennes couches d'émulsions sur les revêtements sensibles tels que linoléum et caoutchouc.

pH : 9,7 - 10,7

RÉF. A08027 : Bidon de 5 L



SEGUR RNV

Décapant pour spray méthode.

Élimine les couches superficielles par la méthode de décapage à sec. Destiné au surfaçage.

pH : 10 - 11

RÉF. A08028 : Bidon de 5 L



SEGUR N7

Décapant pour émulsions de sols à pH neutre. Sans rinçage.

Convient pour décapier les autolustrants à base de résines acryliques.

pH : 7 - 8

RÉF. A15217 : Bidon de 5 L



Protection



RUBIS
 Émulsion pour sols.
Haute résistance, forte brillance.
 Émulsion métallisée non glissante.
 Remarquable résistance au trafic.
 Lustrable à haute et très haute vitesse.

pH : 7,8 - 8,8

RÉF. A07791 : Bidon de 5 L



RUBIS MAT
 Émulsion pour sols aspect satiné.
 Émulsion métallisée pour protéger les sols lavables tels que vinyl, linoleum, PVC... Présente un aspect satiné pour conserver l'aspect naturel des sols et en réduire l'entretien.

pH : 7,8 - 8,8

RÉF. A07790 : Bidon de 5 L



RUBIS SANTE
 Émulsion pour sols.
Haute résistance, forte brillance.
Spécial milieu hospitalier.
 Émulsion de sol métallisée présentant des caractéristiques très performantes en terme de dureté et de résistance à l'alcool.

pH : 8,3 - 9,3

RÉF. A07792 : Bidon de 5 L



TSARIS
 Émulsion pour sols.
Très haute résistance, forte brillance.
 Rapide et efficace sur émulsions acryliques et polyuréthanes. Émulsion métallisée non glissante.

pH : 8 - 9

RÉF. A08469 : Bidon de 5 L



EMERAUDE
 Émulsion pour sols. Forte brillance.
 Émulsion métallisée non glissante.
 Excellente résistance au trafic.
 Lustrable à basse et haute vitesse.

pH : 8 - 9

RÉF. A03897 : Bidon de 5 L



Bouche-pores



COSNAC BP
 Émulsion bouche-pores et finition.
 Facilite l'accrochage des émulsions et en augmente la durabilité.
 Lustrable à basse et haute vitesse.

pH : 7,7 - 8,7

RÉF. A03038 : Bidon de 5 L



XK 309
 Emulsion pour sols spécifiques.
Haute résistance, forte brillance.
 Destiné à la protection des sols lavables tels que béton, bitume, asphalte, pierres mais également thermoplastiques.

pH : 8 - 9

RÉF. A09677 : Bidon de 10L



XK 309 NOIRE
 Emulsion pour sols spécifiques colorée.
Haute résistance, forte brillance.
 Destiné à la protection des sols lavables tels que béton, bitume, asphalte, pierres mais également thermoplastiques.

pH : 7,9 - 8,9

RÉF. A09684 : Bidon de 10 L



XK COLOR
 Emulsion de sol pigmentée.
 Principalement destinée à rénover la couleur d'origine, et peut être également utilisée pour en changer la couleur.

Disponible dans les coloris du nuancier de teintes standards RAL.

Seau de 10 KG



Rénovation spray



ULTRA SPRAY

Spray nettoyant basse, haute et très haute vitesse.

Destiné à raviver la brillance et à éliminer les traces de chaussures et de caoutchouc. Non glissant.

pH : 8,1 - 9,1

RÉF. A08491 : Bidon de 5 L



CLEAN SPRAY

Spray rechargeant basse, haute et très haute vitesse.

Destiné à raviver la brillance et à éliminer les traces de chaussures et de caoutchouc. Non glissant.

pH : 6,8 - 7,8

RÉF. A02988 : Bidon de 5 L



SPRAYNOVE

Spray nettoyant reconstituant basse, haute et très haute vitesse.

Reconstitue le film d'émulsion et élimine les traces de chaussures et de caoutchouc.

pH : 8,5 - 9,5

RÉF. A08320 : Bidon de 5 L

RÉF. A07467* :
Le corps de pulvé 600 ml sérigraphié

RÉF. A05754* :
La gachette de pulvé blanche



*vendu à l'unité

Rénovation régénérant



COLLONGES

Régénérant filmogène.

Protège, régénère et fait briller. S'utilise à basse et haute vitesse.

pH : 7 - 8

RÉF. A03015 : Bidon de 5 L



SYNERGIE

Régénérant parfumé pour autolaveuse.

Lustrant et régénérant spécifique pour les sols protégés par une émulsion autolustrante, ainsi que pour les sols non protégés tels que pierres et parquets. Parfum floral.

pH : 8 - 9

RÉF. A08400 : Bidon de 5 L



Entretien



ODÈNE

Détergent neutre parfumé pour sols protégés.

Destiné au lavage quotidien des sols protégés par une émulsion ou périodiquement en spray méthode. Différents parfums.

pH : 7 - 8

	5 L
floral	A06780
marine	A06783
pamplemousse	A06786
pêche	A06787



OMÉGA NEUTRE

Détergent neutre parfumé pour sols antistatiques.

Destiné au lavage quotidien des sols protégés ou non. Nettoie sans laisser de trace. Il ne nécessite aucun rinçage et contient un agent anti-calcaire pour une utilisation en eaux dures. Parfum floral.

pH : 6,5 - 7,5

réf. A06847 : Bidon de 5 L



SEGUR 4000, encore plus PUISSANT

NOUVEAU PRODUIT

SEGUR 4000

Le décapant d'émulsions
surpuissant

- ✓ Produit sans butylglycol
- ✓ Sans rinçage et sans neutralisation





Sols spécifiques



Un sol est un support particulièrement exposé à l'usure et aux tâches, et chaque revêtement nécessite un entretien spécifique avec des méthodes et des produits appropriés. S'il est un domaine où l'expérience d'Eyrein Industrie s'exprime totalement, c'est bien celui des sols spécifiques.

Industrie, Parquet, Carrelage, Marbre & Moquette.

Industrie Solvantés



SANAS

Détergent solvanté hyper actif.
Détergent concentré pour remise en état.
Élimine graisses minérales et traces de pneus.

pH : > 12,5

RÉF. A07950 : Bidon de 5 L



INOVANS SLV

Dégraissant solvanté.
Détergent pour entretien régulier.

pH : 10,4 - 11,4

RÉF. A06112 : Bidon de 5 L



INNOFUT SLV

Dégraissant solvanté surconcentré pour RDA.
1 bidon ultra-concentré de 20L/semaine = 1 fût de 220L/mois.
50% d'économie de plastique.
Facile à manipuler.

pH : > 12,5

RÉF. A16806 : Bidon de 20 L



NOVASOLV

Détergent solvanté.
Spécial graisses minérales.
Détergent pour entretien régulier.

pH : 8 - 9

RÉF. A06770 : Bidon de 5 L



SPORNEUF

Détergent puissant spécial salle de sport.
Nettoyant des sols plastiques des salles de sport.
Élimine les traces de chaussures, résines et autres marques de contact.

pH : 8,2 - 9,2

RÉF. A15190 : Bidon de 5 L



STOP'GOM

Dégraissant décapant liquide.
Décape les traces de pneus. Efficace également sur cambouis, graisses, huiles moteur, caoutchouc, chewing-gum, adhésifs. S'utilise sur toutes surfaces lavables.

RÉF. A16454 : Pulvérisateur de 750 ml X 12

Industrie Alcalins



ELLIPSE

Dégraissant alcalin surpuissant.
Élimine fortes salissures sur sols et surfaces.
Utilisation en machines (autolaveuse ou haute pression).

pH : > 12,5

RÉF. A03856 : Bidon de 5 L



ALCANET D

Dégraissant alcalin.
Détergent pour lessivage des murs, moteurs, châssis et remise en état après incendie.

pH : > 12,5

RÉF. A02096 : Bidon de 5 Kg



SUPERCLEAN

Dégraissant surpuissant.
Détergent concentré pour remise en état.
Élimine graisses minérales et organiques.

pH : > 12,5

RÉF. A08359 : Bidon de 5 Kg
RÉF. A08355 : Flaçon doseur de 1 L X 12



Industrie Alcalins



MEGAPUR PRO

Dégraissant polyvalent hyperactif.

Élimine les souillures occasionnées par la pollution atmosphérique sur toutes surfaces lavables (aluminium, inox, bardages usines, bâches, façades, ...).

pH : > 12,5

RÉF. A19711 : Bidon de 5 Kg



STANET

Dégraissant polyvalent hyperactif.

Pour sols, surfaces, bardages, façades. S'utilise manuellement, en autolaveuse ou à la haute pression.

pH : > 12,5

RÉF. A08325 : Bidon de 5 Kg

RÉF. A08322 : Flacon doseur de 1 L X 12



INOVANS PRO

Dégraissant suractivé.

Détergent pour entretien régulier. Élimine graisses minérales et organiques.

pH : 10,4 - 11,4

RÉF. A06110 : Bidon de 5 L



ALCANE

Dégraissant polyvalent surpuissant.

Détergent pour entretien régulier. Élimine graisses minérales et organiques.

pH : > 12,5

RÉF. A02100 : Bidon de 5 L



SOLNET PRO

Dégraissant alcalin concentré.

Détergent pour entretien régulier. Élimine graisses minérales et organiques.

pH : > 12,5

RÉF. A08208 : Bidon de 5 L



INNOFUT PRO

Dégraissant suractivé surconcentré pour RDA.

1 bidon ultra concentré de 20L/semaine = 1 fût de 220L/mois. 50% d'économie de plastique. Facile à manipuler.

pH : > 12,5

RÉF. A16802 : Bidon de 20 L



EYRNET INDUSTRIE

Détergent alcalin industriel puissant.

Détergent pour entretien régulier.

pH : > 12,5

RÉF. A05585 : Bidon de 5 L



INOVANS AL

Dégraissant alcalin.

Élimine fortes salissures sur sols et surfaces.

pH : 10,4 - 11,4

RÉF. A06107 : Bidon de 5 L



INNOFUT AL

Dégraissant alcalin surconcentré pour RDA.

1 bidon ultra concentré de 20L/semaine = 1 fût de 220L/mois. 50% d'économie de plastique. Facile à manipuler.

pH : > 12,5

RÉF. A16794 : Bidon de 20 L





ACTYL GMS

Détergent enzymatique pour sols durs.

Élimine plus particulièrement les salissures d'origine organiques mais également minérales.

pH : 8,2 - 9,2

RÉF. A02057 : Bidon de 5 L



CARLEX

Dégraissant hyper actif sols durs.

Destiné à l'entretien périodique des sols carrelés. Utilisation manuelle ou autolaveuse.

pH : > 12,5

RÉF. A02730 : Bidon de 5 Kg



NET CARL

Détergent alcalin sols durs.

Destiné à l'entretien quotidien ou périodique des sols carrelés. Utilisation manuelle ou autolaveuse.

pH : > 12,5

RÉF. A06704 : Bidon de 5 Kg



AMARIS

Détergent dégraissant sols durs.

Destiné à l'entretien quotidien ou périodique des sols carrelés. Sans phosphate. Utilisation manuelle ou autolaveuse.

pH : ≥ 12,5

RÉF. A02160 : Bidon de 5 L



INOVANS CR

Dégraissant sols durs.

Élimine plus particulièrement les salissures d'origines organiques mais également minérales.

pH : 10,4 - 11,4

RÉF. A06108 : Bidon de 5 L



INNOFUT CR

Détergent dégraissant surconcentré sols durs pour RDA.

1 bidon ultra concentré de 20L/semaine = 1 fût de 220L/mois. 50% d'économie de plastique. Facile à manipuler.

pH : > 12,5

RÉF. A16796 : Bidon de 20 L



CEYRANET

Détergent neutre pour sols durs.

Forte rémanence du parfum. Sèche rapidement sans laisser de trace. Parfum eucalyptus existe également en parfum citron.

pH : 6,5 - 7,5



	1 L DOS	5 L
eucalyptus	A02822	A02825
citron	A02826	A02828
	x12	/



Sols spécifiques

Carrelage Entretien et protection



CARREL LIN

Détergent universel à base de savons.

Nettoyant protecteur des sols carrelés pour en faciliter leur entretien. S'utilise manuellement ou en autolaveuse (hors surfaces cuisine).

pH : 10,4 - 11,4

RÉF. A02736* : Bidon de 5L
RÉF. A17445* : Ecopack de 5L

ECOLABEL



SAVON LIN

Détergent universel à base de savons.

Nettoyant protecteur des sols carrelés pour en faciliter leur entretien. S'utilise manuellement ou en autolaveuse.

pH : 11,5 - 12,5

RÉF. A16441 : Bidon de 5 L



INNOFUT SAVON

Cire d'entretien pour parquet.

1 bidon ultra concentré de 20L/semaine = 1 fût de 220L/mois. 50% d'économie de plastique. Facile à manipuler.

pH : > 12,5

RÉF. A16804 : Bidon de 20 L

utilisation en RDA*



DETERGENT HDL

Savon liquide.

Détergent agréablement parfumé au citron pour l'entretien des tomettes et carrelages.

pH : 10,4 - 11,4

RÉF. A03146 : Bidon de 5 L



HYDROFLOR

Protection hydrofuge des sols durs.

Protège carrelages, tomettes sans former de film. Peut être recouvert par une émulsion de sol.

RÉF. A05993 : Bidon de 5 L



CARREL PDR

Poudre de rénovation pour sols durs.

Poudre de remise en état des sols carrelés particulièrement encrassés.

RÉF. A02737 : Seau de 10 Kg



SAVON NOIR SOLS

Détergent au savon noir.

Produit destiné au nettoyage des sols et surfaces y compris en milieu alimentaire.

pH : 10,4 - 11,4

RÉF. A22235 : Flacon doseur de 1 L X 12



SAVON NOIR SOLS ANCIENS

Détergent au savon noir.

Entretien régulier des sols anciens (tomette, grès, pierre...). Nettoie et protège. Redonne éclat et brillance.

pH : 10,4 - 11,4

RÉF. A22236 : Flacon doseur de 1 L X 12



Sols spécifiques

Moquette

Injection-extraction



FILLZYM TR
Détergent moquette enzymatique
injection-extraction et spray méthode.
Très bon pouvoir nettoyant.
Forte rémanence du parfum jardin d'été.

pH : 8 - 9
RÉF. A05657 : Bidon de 5 L



OMNIPUR TR
Détergent moquette injection-extraction.
Détergent moquette spécialement conçu pour le
nettoyage en machine injection-extraction des
moquettes, sièges, textiles de véhicules et bus ...

pH : 8 - 9
RÉF. A06864 : Bidon de 5 L



FILLNET TR
Détergent moquette injection-extraction.
Très bon pouvoir nettoyant.
Forte rémanence du parfum pomme.

pH : 8 - 9
RÉF. A05655 : Bidon de 5 L



Moquette

Mousse sèche



FILLZYM MS
Shampooing moquette
moussant enzymatique.
Produit concentré. Forte rémanence du parfum
jardin d'été.

pH : 7,5- 8,5
RÉF. A05656 : Bidon de 5 L



FILLNET MS
Shampooing moquette mousse sèche.
Produit concentré. Forte rémanence du parfum
pomme verte.

pH : 8 - 9
RÉF. A05651 : Bidon de 5 L



Moquette

Divers



OXYFILL
Détergent détachant à l'oxygène actif.
Élimine les taches difficiles et rebelles de toutes
natures. Produit idéal pour les remises en état par
spray méthode. (monobrosse + disque textile).

pH : 2,1 - 3,1
RÉF. A06882 : Bidon de 5 L



OXYFILL PAE
Détachant moquette et textile.
Élimine les taches difficiles et rebelles de toutes natures
(graisses, encres, café, thé, vin, jus de fruit ...).
Prêt à l'emploi.

pH : 2,1 - 3,1
RÉF. A06883 : Pulvérisateur de 750 ml X 12



DEPTANE
Détachant textile solvanté.
Détachant spécifique sans solvant chloré.
Sèche très rapidement.

RÉF. A03136 : Pulvérisateur de 750 ml X 12

Moquette

Divers



ANTIGUM AÉROSOL

Extraction des chewing-gums.

Aérosol réfrigérant. Permet d'enlever rapidement et facilement les chewing-gum incrustés sur les surfaces telles que : plastiques, tissus, moquette...

RÉF. A02164 : Aérosol de 400 ml X 12



ANTIMOUSSE

Additif anti-mousse.

Pour réduire rapidement la mousse constituée.

pH : 8,5 - 9,5

RÉF. A02173 : Flacon de 1 L X 12



ANTISTATIQUE H 552

Anti-poussières.

Permet l'écoulement des charges statiques sur textiles (moquette ...) et surfaces plastiques.

pH : 8,5 - 9,5

RÉF. A02171 : Bidon de 5 L



Parquet

Décapants



DECAPANT PARQUET

Décapant pour parquet ciré.

Élimine cires et encaustiques.

RÉF. A03078 : Bidon de 5 L



VITOX BOIS

Nettoyant dégriseur pour bois.

Permet d'éliminer grisaillement et salissures sans décolorer le bois.

pH : < 2

RÉF. A08537 : Bidon de 5 L

Parquet

protections



SPRAYCIR

Cire d'entretien pour parquet.

Produit très fluide à base de cires naturelles destiné à l'entretien des parquets et planches en bois cirés.

pH : 4,4 - 6,4

RÉF. A08315 : Bidon de 5 L



RENOCIR

Cire pour parquet.

Produit de traitement des parquets et planches en bois à base de cires naturelles sans solvant.

pH : 4 - 6

RÉF. A07586 : Bidon de 5 L



RENOCIR AMBRE

Cire pour parquet.

pH : 4 - 6

RÉF. A15420 : Bidon de 5 L



NOVACIR

Détergent à base de cire d'abeilles, aspect satiné.

Produit destiné à l'entretien des parquets. Protège, régénère et donne un aspect brillant sur les sols en bois protégés.

pH : 7 - 8

RÉF. A10974 : Bidon de 5 L

RÉF. A22249 : Flacon de 1 L X 12



NOVACIR BRILL

Détergent à base de cire d'abeilles, aspect brillant.

pH : 4,8 - 5,8

RÉF. A15660 : Bidon de 5 L



CYRIS

Protection bois et thermoplastiques.

Sa facilité de mise en oeuvre et d'entretien permet de remplacer avantageusement les vernis à parquets et encaustiques.

pH : 7 - 8

RÉF. A03063 : Bidon de 5 L



LIGNO

Protecteur hydrofuge du bois.

Huile de protection et d'entretien des parquets à base d'huile de Tung.

RÉF. A06436 : Bidon de 5 L



Marbre



MARBRE 9

Spray cristallisant des marbres et assimilés.

*Cristallisant des marbres renforcé par des polymères.
Permet également de raviver les marbres en spray méthode.*

pH : 1,8 - 2,8

RÉF. A06484 : Bidon de 5 Kg

RÉF. A07463* : Le corps de pulvé. 600 ml sérigraphié
RÉF. A05754* : La gachette de pulvérisateur blanche

**vendu à l'unité*



CRISTAL EYR 2

Cristallisant liquide pour marbres.

*Apporte aux marbres brillance et résistance
au trafic.*

pH : 2,8 - 3,8

RÉF. A03055 : Bidon de 5 L



concept CIRCULEYR



- ✓ 1 Innobox 10L = 100 flacons doseurs = 5000 seaux* ou 5000 pulvés** PAE
- ✓ 93% de plastique en moins

* seau 4L : dilution 1% = 40ml
 **pulvé 750ml : dilution 2% = 15ml



FLACONS DOSY RÉUTILISABLES



- CIRCUL' SOLS**
dosy sérigraphié
[Réf. A19454]
 - CIRCUL' SURF**
dosy sérigraphié
[Réf. A19453]
 - CIRCUL' DEG**
dosy sérigraphié
[Réf. A19456]
 - CIRCUL' SANI**
dosy sérigraphié
[Réf. A19455]
 - FLACON DOSY**
sans sérigraphie
[Réf. A02575]
- + bouchon dosy commun 20ml [Réf. A19756]

PULVÉS RÉUTILISABLES



- CIRCUL' SURF**
pulvé sérigraphié
[Réf. A19639]
tête de pulvé bleue
[Réf. A05753]
- CIRCUL' SANI**
pulvé sérigraphié
[Réf. A19640]
tête de pulvé rouge
[Réf. A05756]

MATÉRIELS DE DÉMARRAGE POUR DOSAGE CIRCULEYR

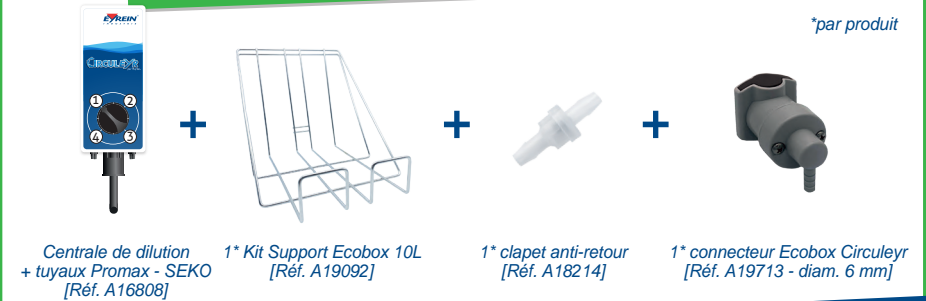

- Centrale de dilution + tuyaux Promax - SEKO [Réf. A16808]
- 1* Kit Support Ecobox 10L [Réf. A19092]
- 1* clapet anti-retour [Réf. A18214]
- 1* connecteur Ecobox Circuleyr [Réf. A19713 - diam. 6 mm]

*par produit

DEMANDEZ NOTRE MÉGA KIT ! [RÉF. A19716]

- ✓ Produits Ecolabellisés
- ✓ Produits ultra-concentrés
- ✓ Solution anti déchets

- ✓ Dosage optimisé
- ✓ Réutilisation du flacon doseur 1L et du pulvérisateur

BILANS
CARBONE
ISO 9001
ISO 14001



Nettoyant neutre



CIRCUL' SOLS

Nettoyant sols et surfaces neutre universel.

Nettoyant polyvalent utilisable sur tout type de support lavable : sols et surfaces y compris en milieu alimentaire.

pH : 6,4 - 7,4

RÉF. A17329 : Ecobox de 10 L

ECOLABEL

Nettoyant multi-surfaces



CIRCUL' SURF

Nettoyant surfaces universel.

Entretien régulier de toutes surfaces.

pH : 6,3 - 7,3

RÉF. A17330 : Ecobox de 10 L

ECOLABEL

Nettoyant alcalin



CIRCUL' DEG

Nettoyant sols et surfaces alcalin.

Dégraissant polyvalent utilisable sur tout type de support lavable : sols et surfaces y compris en milieu alimentaire.

pH : > 12,5

RÉF. A17331 : Ecobox de 10 L

ECOLABEL

Nettoyant détartrant



CIRCUL' SANI

Nettoyant détartrant parfumé.

Nettoyant idéal pour l'entretien des surfaces sanitaires : lavabos, baignoires, surfaces carrelées, WC.

pH : < 2,5

RÉF. A17332 : Ecobox de 10 L

ECOLABEL



Hygiène générale



Pour répondre à tous les besoins d'hygiène générale, même les plus spécifiques, nous mettons à votre disposition une vaste gamme de produits de nettoyage.

**Surfaces, Métaux, Dégraissants, Hygiène corporelle,
Sanitaires, Surodorants, Désinfection & Détergents.**

Hygiène générale

Surfaces



INOV'R SURFACES

Nettoyant surfaces universel.

Entretien régulier de toutes surfaces (hors surfaces cuisine).



pH : 7,5 - 8,5

RÉF. A03833 : Flacon doseur de 1 L X 12
RÉF. A03834* : Bidon de 5 L
RÉF. A17446* : Ecopack de 5 L

ECOLABEL



ACTYL SURFACES

Nettoyant enzymatique surfaces universel.

Entretien régulier de toutes surfaces (hors surfaces cuisine).

pH : 7 - 8

RÉF. A18195 : Flacon doseur de 1 L X 12
RÉF. A18188* : Bidon de 5 L
RÉF. A18196* : Ecopack de 5 L

ECOLABEL



ALCOONET

Produit d'essuyage multi-surfaces.

Très bon pouvoir nettoyant. Sèche très rapidement. Sans butylglycol.

RÉF. A02106 : Flacon de 1 L X 12
RÉF. A02108 : Pulvérisateur de 750ml X 12
RÉF. A02107 : Bidon de 5 L



EGEPUR MOB

Nettoyant mobilier.

Entretien régulier des surfaces stratifiées, vitres, mobilier. Peut être utilisé pour les sols lavables non protégés par une émulsion. Produit à diluer.

pH : 9,5 - 10,5

RÉF. A18229 : Flacon doseur de 1 L X 12
RÉF. A18228 : Bidon de 5 L



EGEPUR MOB HC

Nettoyant mobilier haute concentration.

Entretien régulier des surfaces stratifiées, vitres, mobilier. Peut être utilisé pour les sols lavables non protégés par une émulsion. Produit à diluer.

pH : 10 - 11

RÉF. A03812 : Bidon de 5 L



SURFA 9

Nettoyant brillanteur mobilier.

Produit spécialement étudié pour nettoyer et faire briller en une seule opération les meubles, bureaux ...

pH : 6,3 - 7,3

RÉF. A15214 : Pulvérisateur de 750 ml X 12



DÉPOUSSIERANT AEROSOL

Nettoyant brillanteur pour meubles.

Nettoie, fait briller en laissant un film protecteur. Agréablement parfumé à l'orange.

RÉF. A03133 : Aérosol de 750 ml X 12

SOUFFLEUR AEROSOL

Nettoyant claviers.

Permet le dépeussierage par soufflage : claviers, ordinateurs, appareil photo, lecteurs optiques ...

RÉF. A08270 : Aérosol de 400 ml X 12



ORDINET

Nettoyant écrans.

Conçu pour le nettoyage des écrans d'ordinateurs, (écrans plats, LCD...) claviers, rétroprojecteurs, matériel d'optique, matériel vidéo et téléviseurs.

pH : 6,5 - 8

RÉF. A06870 : Pulvérisateur de 750 ml X 12



CRV9 PATE

Pâte de rénovation.

Élimine les salissures provoquées par la pollution atmosphérique sur les vitres.

pH : 7,2 - 8,2

RÉF. A03057 : Pot de 1 Kg X 10



Hygiène générale

Vitres et surfaces



INOV'R VS Nettoyant vitres et surfaces stratifiées et verres.

Nettoyant idéal des surfaces vitrées, glaces et surfaces stratifiées. Peut s'utiliser en milieu alimentaire (hors surfaces cuisine). Prêt à l'emploi.

pH : 6,5 - 8

RÉF. A15224 : Flacon de 1 L** X 12
RÉF. A03843 : Bidon de 5 L**
RÉF. A03844 : Pulvérisateur de 750 ml X 12
RÉF. A17449 : Ecopack de 5 L**

**recharges du pulvérisateur 750 ml



ECOLABEL



PHÉNIX HC Nettoyant multi-surfaces. Haute Concentration.

Produit à diluer pour le nettoyage des vitres et surfaces modernes.

pH : 9,3 - 10,3

RÉF. A07133 : Bidon de 5 L



EGEPUR VS Nettoyant vitres et surfaces.

Nettoie et dégraisse les vitres et les laisse brillantes sans aucune trace.



RÉF. A03814 : Pulvérisateur de 750 ml X 12
RÉF. A03813 : Bidon de 5 L



PHÉNIX Nettoyant multi-surfaces concentré.

Produit à diluer pour le nettoyage des vitres et surfaces modernes.

pH : 7,3 - 8,3

RÉF. A07140 : Bidon de 5 L
RÉF. A07138 : Flacon doseur de 1 L X 12

RÉF. A07461* :
Le corps de pulvé. 600 ml sérigraphié

RÉF. A05753* :
La gachette de pulvérisateur bleue



*vendu à l'unité



VITRALEX Nettoyant vitres et surfaces.

Très bon pouvoir nettoyant. Sans butylglycol.

pH : 6,5 - 8

RÉF. A08542 : Bidon de 5 L
RÉF. A08538 : Flacon de 1 L X 12
RÉF. A08543 : Pulvérisateur de 750 ml X 12



PHÉNIX PAE Produit d'essuyage multi-surfaces prêt à l'emploi.

Produit idéal pour le nettoyage du mobilier, des vitres et des glaces.

RÉF. A07144 : Pulvérisateur de 750 ml X 12



Hygiène générale

Surfaces

Désinfectants



EGEPUR SPRAY

Désinfectant de surfaces sans rinçage.

Désinfectant prêt à l'emploi et sans rinçage pour tous types de surfaces y compris surfaces alimentaires : chromes, inox, vernis, miroiterie, aluminium, verres. Permet également la désinfection du mobilier et des petits objets : téléphone, poignées, jouets...
Produit biocide TP 2 et TP 4.

RÉF. A18161 : Bidon de 5 L
RÉF. A18160 : Pulvérisateur de 750 ml x 12



PRIMACTYL SPRAY

Désinfectant de contact alimentaire sans rinçage.

Prêt à l'emploi. Bactéricide, levuricide, virucide, actif sur HIV1, hépatite B, listéria et salmonelle.
Produit biocide TP 2.

pH : 7,7 - 8,7

RÉF. A07301 : Bidon de 5 L
RÉF. A07302 : Pulvérisateur de 750 ml x 12



ALL VYR SPRAY

Désinfectant de surfaces, objets et mains prêt à l'emploi.

Désinfectant pour tous types de surfaces, y compris les surfaces alimentaires. Permet également la désinfection du mobilier et des petits objets. Utilisation possible sans rinçage. Sèche rapidement et ne laisse aucune trace sur le support. Bactéricide, Levuricide, Fongicide, Virucide.
Produit biocide TP 1, TP 2 et TP 4.

RÉF. A18156 : Flacon de 250 ml x 12



EGEPUR DES

Désinfectant de surfaces.

Désinfectant prêt à l'emploi pour tous types de surfaces lavables : chromes, inox, vernis, miroiterie, aluminium, verres...
Produit biocide TP 2.

pH : 3,3 - 4,3

RÉF. A03809 : Pulvérisateur de 750 ml x 12



PRIMACTYL PAE

Détergent désinfectant surfaces. Prêt à l'emploi.

Effet désodorisant, fraîcheur eucalyptus. Bactéricide, levuricide, tuberculocide, mycobactéricide, virucide
Produit biocide TP 2 et TP 4.

pH : 10,5 - 11,4

RÉF. A07300 : Pulvérisateur de 750 ml x 12



PHEBUS

Nettoyant désinfectant multi-surfaces

Elimine tous types de tâches. Sèche rapidement. Agréablement parfumé. Produit biocide TP 2.

RÉF. A07128 : Pulvérisateur de 750 ml x 12



EN 1276



ACTIV NET PAE

Désinfectant pour les surfaces, sans rinçage.

Désinfectant bactéricide, fongicide, tuberculocide et sporicide pour les surfaces propres ou sales.
Produit biocide TP 2-4.

pH : 3,3 - 4,3

RÉF. A15357 : Bidon de 5 L
RÉF. A15358 : Pulvérisateur de 750 ml x 12



PRIMACTYL

Détergent désinfectant sols et surfaces.

Pour milieu hospitalier. Bactéricide, levuricide, fongicide, tuberculocide, mycobactéricide, virucide et actif sur HIV1, hépatite B. Agréablement parfumé. Produit biocide TP 2 et TP 4.

pH : 11,2 - 12,2

RÉF. A07298 : Bidon de 5 L
RÉF. A07293 : Flacon doseur de 1 L x 12
RÉF. A07295 : Carton de 100 doses de 20 ml



RÉF. A10919* : Le corps de pulvé. 600 ml sérigraphié
RÉF. A05755* : La gachette de pulvérisateur jaune

*vendu à l'unité

Surfaces

Dégraissants



EGEPUR MAXI Dégraissant surfaces hyperactif.

Produit prêt à l'emploi destiné à éliminer par pulvérisation-essuyage toutes les salissures y compris les plus tenaces sur toutes les surfaces lavables.

pH : 10,7 - 11,7

RÉF. A03810 : Pulvérisateur de 750 ml X 12
RÉF. A20593 : Bidon de 5 L



PARADOX Dégraissant surfaces hyperactif.

Élimine fortes salissures, encres...
par pulvérisation-essuyage.
Sans butylglycol.

pH : 10,4 - 11,4

RÉF. A06914 : Bidon de 5 L
RÉF. A06915 : Pulvérisateur 750 ml X 12



FORZA Dégraissant surfaces hyperactif.

Produit prêt à l'emploi destiné à dégraisser par pulvérisation/essuyage les salissures sur toutes les surfaces lavables.

pH : 10,4 - 11,4

RÉF. A05680 : Bidon de 5 L
RÉF. A05681 : Pulvérisateur de 750 ml X 12



SAVON NOIR MULTI-SURFACES Nettoyant dégraissant au savon noir.

Nettoie et dégraisse toutes les surfaces sans laisser de traces.
Fait briller.

pH : 5,5 - 6,5

RÉF. A22239 : Pulvérisateur de 750 ml X 12
RÉF. A22237 : Bidon de 5 L



FORZA TND Dégraissant surpuissant des surfaces.

Produit prêt à l'emploi qui élimine sans frotter toutes les salissures, y compris les plus tenaces, sur toutes les surfaces lavables.

pH : 10 - 11

RÉF. A10888 : Bidon de 5 L
RÉF. A10889 : Pulvérisateur de 750 ml X 12





LIQUIDE INOX
Nettoyant inox alimentaire.
Dégraissant alimentaire prêt à l'emploi pour inox, émail et chromes.

pH : 2,1 - 2,5

RÉF. A06442 : Bidon de 5 L



BRILLANT INOX
Nettoyant rénovateur des inox.
Nettoie et redonne tout son éclat à l'inox.

pH : 2,1 - 2,9

RÉF. A02663 : Flacon de 1 L X 12



RENOBRIIL
Rénovateur de surfaces.
Permet de détacher, raviver et redonner de l'éclat aux surfaces métalliques, plastiques et en pierre.

pH : 9,5 - 10,5

RÉF. A07585 : Flacon de 1 L X 12



NDENOX
Nettoyant désinfectant inox alimentaire.
Dégraissant désinfectant alimentaire prêt à l'emploi pour inox, émail et chromes.
Produit biocide TP2 et TP4.

pH : 2,1 - 3,0

RÉF. A15408 : Bidon de 5 L
RÉF. A15409 : Pulvérisateur de 750 ml X 12



SURFA NOX
Nettoyant brillant des inox.
Destiné au nettoyage et à l'entretien des surfaces en inox et de tous les métaux.
Laisse un film protecteur brillant.

pH : 6,3 - 7,3

RÉF. A16016 : Pulvérisateur de 750 ml X 12



POLISH INOX
Nettoyant brillant alimentaire des inox.
Nettoie et fait briller toutes les surfaces en inox : évier, table de travail, ustensiles, encadrements...
Redonne à l'inox tout son éclat grâce à la présence d'un additif spécifique.

RÉF. A07199 : Pulvérisateur de 750 ml X 12



SURFA CUIVRE
Nettoyant multi métaux.
Crème permettant de nettoyer et faire briller le cuivre, le laiton, le bronze, l'aluminium, l'acier et le zinc.
Protège les surfaces, redonne de l'éclat et ne raye pas les surfaces.

pH : 2,1 - 2,9

RÉF. A16442 : Flacon de 500 ml X 20



PROTECT
Protecteur silicone.
Imperméabilisant et protecteur des surfaces : bois, métal, caoutchouc, émail...
Nettoie, ravive et fait briller.

RÉF. A07439 : Bidon de 5 L
RÉF. A07450 : Pulvérisateur de 750 ml X 12



Hygiène générale

Hygiène corporelle Lavage des mains



SENSY MOUSS

Lavage des mains.

Pour le nettoyage fréquent et en douceur des mains.
Sans parfum, sans colorant. Glycérine végétale.
Adapté pour une utilisation en distributeurs.

pH : 6 - 7

RÉF. A21885 : Bidon de 5 L

ECOLABEL



MOUSS AMANDE

Lavage des mains.

Adapté pour une utilisation en distributeurs.

pH : 5 - 6

RÉF. A15622 : Bidon de 500 ml X 12
RÉF. A18557 : Flaçon PET bec long de 1 L X 12
RÉF. A18558 : Flaçon airless de 1 L X 14
RÉF. A15567 : Bidon de 5 L

ECOLABEL



Site de production BPF
ISO22716



PUR MAINS

Lavage des mains.

Nettoie et nourrit vos mains tout en douceur, sans les dessécher.
Convient aux adultes et enfants de bas âge (de plus de 3 ans).

pH : 5 - 6

RÉF. A23075 : Bidon de 500 ml X 12
RÉF. A23052 : Bidon de 5 L



DERMOUSS

Crème lavante
avec agent adoucissant.

Gel moussant parfumé pour le lavage des mains et du corps.

pH : 7 - 8

RÉF. A11012 : Bidon de 5 L
RÉF. A16289 : Bidon de 500 ml X 12
RÉF. A18559 : Flaçon PET bec long de 1 L X 12
RÉF. A18560 : Flaçon Airless de 1 L X 14



Site de production BPF
ISO22716



ACTIMOUSS

Lavage des mains.

Parfum citron.

pH : 6,5 - 7,5

RÉF. A11007 : Bidon de 5 L



Site de production BPF
ISO22716



MOUSS CORPS ET CHEVEUX

Gel douche corps et cheveux.

Gel douche parfumé pour le lavage des mains,
du corps et des cheveux.
Parfum fleuri.

pH : 7 - 8

RÉF. A18167 : Bidon de 5 L
RÉF. A18168 : Bidon de 500 ml X 12



Site de production BPF
ISO22716

Désinfectants



RENOPUR MAINS

Lavage des mains désinfectant.

Détergent liquide prêt à l'emploi pour bureaux, hôpitaux...
Adapté pour une utilisation en distributeurs.
Produit biocide TP 1.

pH : 3,3 - 4,3

RÉF. A17464 : Bidon de 500 ml X 12
RÉF. A07592 : Bidon de 5 L



BACMOUSS

Lavage des mains bactéricide parfumé.

Détergent désinfectant prêt à l'emploi
pour le lavage des mains.
Produit biocide TP 1.

pH : 6,5 - 7,5

RÉF. A02353 : Bidon de 5 L
RÉF. A16288 : Bidon de 500 ml X 12
RÉF. A18563 : Flaçon PET bec long de 1 L X 12
RÉF. A18564 : Flaçon Airless de 1 L X 14



EN 1276

EN 14476



BACMOUSS AL

Lavage des mains bactéricide
spécial milieu alimentaire.

Détergent liquide pour le nettoyage des mains.
Sans parfum, sans colorant.
Produit biocide TP 1.

pH : 6,5 - 7,5

RÉF. A15370 : Bidon de 5 L
RÉF. A16570 : Bidon de 500 ml X 12
RÉF. A18561 : Flaçon PET bec long de 1 L X 12
RÉF. A18562 : Flaçon Airless de 1 L X 14



EN 1276

EN 14476

Hygiène corporelle

Solutions hydroalcooliques



EN 1276 EN 1650
EN 13697 EN 13727
EN 13624 EN 14476 sans parfum
sans colorant

LOTION AD 70

Lotion hydroalcoolique pour la désinfection des mains, objets et surfaces, y compris alimentaires.

Produit biocide TP 1, TP 2 et TP 4.

RÉF. A17838 : Bidon 5 L
RÉF. A17839 : Flaçon de 1 L x 12
RÉF. A18569 : Flaçon PET bec long de 1 L x 14
RÉF. A18570 : Flaçon Airless de 1 L x 14



EN 1276 EN 13727
EN 1650 EN 13624
EN 1500 EN 14476 sans parfum
sans colorant

PREVENT NF 70

Gel hydroalcoolique pour la désinfection des mains par friction.

Produit biocide TP 1.

RÉF. A18234 : Bidon 5 L
RÉF. A18236 : Flaçon de 1 L x 12
RÉF. A18567 : Flaçon PET bec long de 1 L x 12
RÉF. A18568 : Flaçon Airless de 1 L x 14
RÉF. A18237 : Flaçon de 500 ml PET x 12
RÉF. A18238 : Flaçon de 100 ml x 40



EN 1276 EN 13727
EN 1500 EN 13624 sans parfum
sans colorant
EN 1650 EN 14476

GEL HYDRO 70

Gel hydroalcoolique pour la désinfection des mains par friction.

Produit biocide TP 1.

pH : 7,5 - 8,5

RÉF. A17935 : Bidon 5 L
RÉF. A18083 : Flaçon de 1 L x 12
RÉF. A18565 : Flaçon PET bec long de 1 L x 12
RÉF. A18566 : Flaçon Airless de 1 L x 14
RÉF. A18316 : Flaçon de 500 ml PET x 12
RÉF. A18032 : Flaçon de 100 ml x 40



EN 1276 EN 13727 EN 1500
EN 1650 EN 14476 EN 13624
senteur amande douce

GEL HYDRO 70 AMANDE DOUCE

Gel hydroalcoolique pour la désinfection des mains par friction.

Produit biocide TP 1.

pH : 7,5 - 8,5

RÉF. A18544 : Bidon de 5 L
RÉF. A18555 : Flaçon de 500 ml PET x 12



INNOVEYR
sanitaires

Pour vous rien ne change, mais pour la planète ça change tout !

TOUS NOS FLACONS COUDÉS SONT 100% RECYCLÉS



ULTRAGEL

Détartrant wc parfumé
Flacon de 750ml [Réf. A08483]

GEL WC

Détartrant wc désinfectant
Flacon de 750ml [Réf. A05902]

CHLORANET GEL

Gel javel désinfectant
Flacon de 750ml [Réf. A02955]

RENOPUR WC

Détartrant wc gélifié
désinfectant
Flacon de 750ml [Réf. A07601]

INOVR WC

Détartrant gélifié
Flacon de 750ml [Réf. A03820]

ACETYNE GEL

Dégraissant détartrant
à base de vinaigre blanc
Flacon de 750ml [Réf. A19400]



Hygiène générale

Sanitaires

Détergents



INOV'R SANI

Nettoyant détartrant parfumé.

Idéal pour l'entretien des surfaces sanitaires : lavabos, baignoires, surfaces carrelées, WC...



pH : 2,1 - 3,0

	1 L*	1 L DOS	Ecopack 5L*	5 L*
citron	A15435	A16397	A17452	A15437
fleur de coton	A18197	A18198	A18199	A18180
floral	A15436	A16398	A17450	A15438
douceur de figue		A20711	A20712	A20713
	X 12	X 12	L'unité	/



INOV'R SANI PAE

Nettoyant détartrant parfumé.

Nettoyant idéal pour l'entretien des surfaces sanitaires.



pH : 2,2 - 3,2

	1 L**	5 L**	Ecopack 5L**	750 ml
citron	A15221	A03825	A17454	A03826
floral	A15223	A10107	A17453	A10108
	X 12	/	L'unité	X 12

**recharges du pulvérisateur 750 ml

ECOLABEL

ECOLABEL



RENOPUR SANIT

Nettoyant détartrant parfumé.

Permet l'entretien journalier des surfaces sanitaires : sols, murs, lavabos...

EXISTE EN HC



pH : 2,8 - 3,8

	1 L	1 L DOS	5 L	5 L HC
mandarine	A07597	A17462	A07598	A07594
menthol	A07599	A17461	A07600	A07596
	X 12	X 12	/	/

ACTYL ANTICALCAIRE

Nettoyant détartrant parfumé enzymatique.

Produit enzymatique idéal pour l'entretien des surfaces sanitaires : lavabos, surfaces carrelées, WC. Laisse une odeur agréable après le nettoyage.



pH : 2,1 - 3,0

RÉF. A17292 : Flacon doseur de 1 L X 12
 RÉF. A18205 : Bidon de 5 L
 RÉF. A18204 : Ecopack de 5 L



ACTYL SANI

ALCALIN

Nettoyant alcalin enzymatique pour sanitaire.

Nettoyant alcalin destiné à l'entretien quotidien des sanitaires en une seule opération.



pH : 10,4 - 11,4

RÉF. A02072 : Flacon de 1 L X 12
 RÉF. A02073 : Bidon de 5 L

Sanitaires

Détergents



RENOPUR CID Détartrant sanitaire.

REMISE EN ETAT

Détartrant acide puissant idéal pour les opérations de choc ou remise en état de surfaces fortement encrassées (sanitaires, douches...).

pH : < 2,0

RÉF. A11229 : Flacon de 1 L x12



ULTRACID

Détartrant sanitaire parfumé.

Produit concentré pour entretien périodique. Sans risque pour la robinetterie. Agréablement parfumé bouquet.

pH : < 2

RÉF. A08477 : Bidon de 5 L

RÉF. A08476 : Flacon de 1 L x12



ONIS

Nettoyant détartrant surodorant concentré.

Permet l'entretien régulier des surfaces sanitaires : convient pour les sols, murs et lavabos. Inoffensif pour les mains grâce à une acidité limitée au taux d'utilisation indiqué. Pour une utilisation journalière.

pH : 2,1 - 3,1

RÉF. A06866 : Bidon de 5 L

RÉF. A06865 : Flacon de 1 L x12



DÉCIM GEL

Détartrant puissant gélifié.

S'utilise pour les remises en état particulièrement difficiles.

pH : 0

RÉF. A03088 : Flacon de 1 L x12



ULTRACID PAE

Détartrant sanitaire parfumé.

Prêt à l'emploi.

Détergent prêt à l'emploi pour l'entretien des sanitaires : cuvettes de WC, lavabos, baignoires, surfaces et robinetteries. Laisse une agréable odeur parfumée bouquet.

RÉF. A08489 : Pulvérisateur de 750 ml x12



ONIS HC

Nettoyant détartrant surodorant Haute concentration.

Permet l'entretien régulier des surfaces sanitaires : convient pour les sols, murs et lavabos. Inoffensif pour les mains grâce à une acidité limitée au taux d'utilisation indiqué. Pour une utilisation journalière.

pH : 2,1 - 3,1

RÉF. A06867 : Flacon doseur de 1 L x12



ACETYNÉ GEL

Dégraissant détartrant à base de vinaigre.

Détartre et dégraisse toutes les surfaces sanitaires : lavabos, surfaces carrelées, wc.

pH : 2,2 - 3,2

RÉF. A19400 : Flacon de 750 ml coudé x12

DÉTARTRANT



RECUR

Crème à récurer.

Nettoyant spécialement conçu pour le nettoyage de toutes les surfaces en céramiques, émaillées et inox. Nettoie sans rayer.

pH : 10,6 - 11,4

RÉF. A07575 : Flacon de 1 L x12

RÉF. A07576 : Bidon de 5 L





RENOPUR DES

Détartrant sanitaire désinfectant prêt à l'emploi.
Produit de détartrage quotidien des sanitaires : sols, murs, lavabos...
Produit biocide TP 2.

pH : 2,1 - 2,9

RÉF. A07589 : Bidon de 5 L
RÉF. A07590 : Pulvérisateur de 750 ml x 12



RENOPUR SANIT DES

Détartrant sanitaire désinfectant concentré.
Produit de détartrage quotidien des sanitaires : sols, murs, lavabos...
Produit biocide TP 2.

pH : < 2

RÉF. A11038 : Bidon de 5L
RÉF. A11037 : Flaçon doseur de 1L x 12



RENOPUR SANIT DES HC

Nettoyant détartrant désinfectant parfumé haute concentration.

Produit de détartrage quotidien des sanitaires : sols, murs, lavabos...
Produit biocide TP 2.

pH : < 2,5

RÉF. A18817 : Bidon de 5L

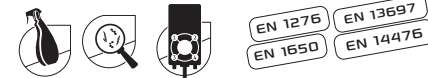

EURYS PAE

Détartrant désinfectant surodorant prêt à l'emploi.

Nettoie, détartré et désodorise en une seule opération.
Produit biocide TP 2.

pH : 2,5 - 3,5

	750 ml
bouquet	A05387
marine	A05390
pamplemousse	A05394
	x 12



EURYS

Détartrant nettoyant désinfectant surodorant.
Différents parfums. Produit biocide TP 2.

pH : 2,1 - 2,6

	1 L	1 L DOS	5 L
bouquet	A05358	A05357	A05361
coquelicot	/	A16194	A16195
fleurs sauvages	/	A16185	A16187
marine	A05381	A05380	A05383
pamplemousse	A05396	A05395	A05398
tropique	A05400	A05399	A05401
	x 12	x 12	/



RÉF. A07464* : Le corps de pulvé. 600 ml sérigraphié
RÉF. A05756* : La gachette de pulvérisateur rouge

*vendu à l'unité



EURYS HC

Détartrant nettoyant désinfectant surodorant. Haute concentration.

Produit concentré pour entretien journalier des sanitaires.
Différents parfums. Produit biocide TP 2.

pH : 2,1 - 2,6

	5 L
bouquet	A05367
floral	A05370
marine	A05373
pamplemousse	A05377
tropique	A05379

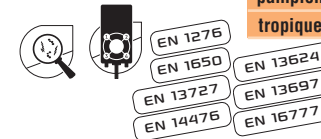

Sanitaires

Désinfectants



RENOKAL BOUQUET

Détartrant désinfectant sanitaire parfumé.

Détergent désinfectant puissant pour les remises en état des sanitaires, cuvettes de wc, lavabos, baignoires, surfaces et robinetterie inox ou chrome.
Produit biocide TP 2.

pH : < 2

RÉF. A10070 : Bidon de 5L
RÉF. A11289 : Flacon de 1L X 12
RÉF. A18809 : Flacon doseur de 1L X 12



RENOKAL PAE

Détartrant désinfectant sanitaire parfumé. Prêt à l'emploi.

Détergent désinfectant puissant pour les remises en état des sanitaires, cuvettes de wc, lavabos, baignoires, surfaces et robinetterie inox ou chrome.
Produit biocide TP 2.

pH : < 2

RÉF. A18928 : Bidon de 5L
RÉF. A18927 : Pulvérisateur de 750 ml X 12



SANIPRIM

Nettoyant désinfectant sanitaire ultra-concentré.

Nettoyant destiné à l'entretien quotidien et à la désinfection des sanitaires en une seule opération.
Produit biocide TP2.

pH : 11,7 - 12,7

RÉF. A17896 : Bidon de 5L
RÉF. A17897 : Flacon doseur de 1L X 12



ULTRA DES

Détartrant désinfectant parfumé.

Produit prêt à l'emploi pour entretien périodique. Sans risque pour la robinetterie.
Agréablement parfumé. Produit biocide TP 2.

pH : 2,1 - 2,6

	750 ml	5 L
tropique	A08480	A08479
vézère	A08482	A08481
	X 12	/



ULTRA MOUSSE

Nettoyant détartrant désinfectant moussant.

Produit prêt à l'emploi pour entretien périodique. Sans risque pour la robinetterie.
Agréablement parfumé. Produit biocide TP2.

pH : 4,6 - 5,6

RÉF. A08484 : Bidon de 5L
RÉF. A08485 : Pulvérisateur de 750 ml X 12



ALTHYS PAMPLEMOUSSE

Nettoyant alcalin désinfectant.

Nettoie, désinfecte, élimine les moisissures. Gélifié pour adhérer aux surfaces verticales.
Agréablement parfumé. Produit biocide TP2.

pH : 9 - 10

RÉF. A02153 : Bidon de 5L
RÉF. A02152 : Flacon de 1L X 12



CHLORANET GEL

Gel javel désinfectant.

Nettoie, désinfecte, élimine les moisissures. Gélifié pour adhérer aux surfaces verticales.
Agréablement parfumé.
Produit biocide TP 2.

pH : > 12

RÉF. A02954 : Flacon de 1L X 12



SPRAY JAVEL

Détergent désinfectant javellisé.

Spécialement conçu pour le nettoyage de toutes les surfaces alimentaires et sanitaires.
Produit biocide TP 2.

pH : > 12

RÉF. A08316 : Pulvérisateur de 750 ml X 12





INOV'R WC Détartrant gélifié.

Élimine le calcaire déposé par l'eau des WC.

pH : 2,1 - 3,1

RÉF. A03820 : Flacon de 750 ml coudé x12
RÉF. A11780 : Flacon de 1 L x12

ECOLABEL



RENOPUR WC Détartrant wc gélifié désinfectant.

Élimine le calcaire déposé par l'eau des sanitaires.
Produit biocide TP 2.

pH : 1,7 - 2,7

RÉF. A07601 : Flacon de 750 ml coudé x12



GEL WC Détartrant wc désinfectant.

Élimine le calcaire déposé par l'eau des sanitaires.
Produit biocide TP 2.

pH : 0

RÉF. A05902 : Flacon de 750 ml coudé X 12



EN 1276
EN 13697
EN 1650



EN 1276



ACETYNE GEL Dégraissant détartrant à base de vinaigre.

Détartre et dégraisse toutes les surfaces sanitaires : lavabos, surfaces carrelées, wc.

pH : 2,2 - 3,2

RÉF. A19400 : Flacon de 750 ml coudé x12

DÉTARTRANT



ULTRAGEL Détartrant wc parfumé.

Forte rémanence du parfum bouquet.

pH : < 2

RÉF. A08483 : Flacon de 750 ml coudé X 12



GEL WC AU PIN Détartrant wc parfumé.

Supprime le tartre, nettoie et désodorise en une seule opération. Par sa viscosité contrôlée, il adhère aux parois verticales et agit plus longtemps.

pH : < 2

RÉF. A05903 : Flacon de 1 L X 12



WC MOUSSE Détartrant de rénovation des toilettes.

Permet d'éliminer les traces de calcaire, d'urine, de rouille et autres dépôts dans les toilettes.

pH : < 2

RÉF. A09671 : Bidon de 5 L
RÉF. A10200 : Flacon de 1 L X 12
RÉF. A11789 : Bidons de 5L X 2 + Kit vadrouille



CHIM WC Additif concentré pour wc chimiques.

Produit très concentré à base de micro-organismes.
Agréablement parfumé.

pH : 4 - 5

RÉF. A02951 : Bidon de 5 L



BIO WC GEL Détartrant wc.

Élimine le calcaire déposé par l'eau des sanitaires.

pH : 2,1 - 3,1

RÉF. A02647 : Flacon de 1L X 12



Sanitaires

Canalisations



ULTRAZYM

Nettoyant siphons et canalisations.

Produit enzymatique pour l'entretien des canalisations.

pH : 6 - 7

RÉF. A08487 : Flacon de 1L X 12
RÉF. A08488 : Bidon de 5 L



DÉCLOSS

Déboucheur liquide caustique concentré.

Dissout tous les dépôts encombrants (papiers, résidus ménagers, huile, cheveux...) des canalisations des WC, lavabos, éviers...

pH : 12,5 - 14

RÉF. A03094 : Flacon de 1L X 12

DÉBOUCHEUR



INNOVATION

STYC'®



Lauréat du Trophée
de l'Innovation
Europropre 2023

Réduction des déchets plastiques

Emballage recyclable
en poubelle de tri

Dosage ultra-facile

30 secondes dans une eau
à température ambiante

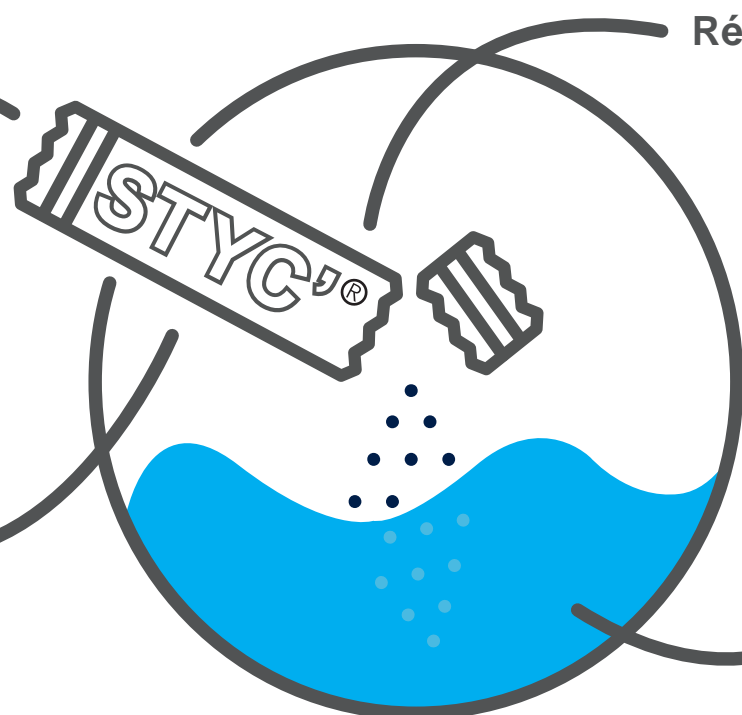

1 STYC'® = 1 dose
vendu en carton de 60 STYC'



ECODÉTERGENT

STYC'®



STYC' SURFACES

Nettoyant surfaces.

S'utilise en entretien régulier des surfaces stratifiées, vitres et mobilier.
Convient également pour les chromes, les surfaces peintes, les inox,
l'aluminium, le plastique...

pH dilué : 7,9 - 8,9

RÉF. A21883 : Carton de 60 STYC'



PULVERISATEUR ET GACHETTE VENDUS SÉPARÉMENT
RÉF. A22017 : Le corps de pulvé. 600 ml sérigraphié
RÉF. A05753 : La gachette de pulvérisateur bleue



STYC' SOLS

Nettoyant sols.

Permet l'entretien régulier des sols.
Présente un excellent pouvoir nettoyant et ne laisse pas de trace.
Agréablement parfumé : parfum eucalyptus.

pH dilué : 8,9 - 9,9

RÉF. A21882 : Carton de 60 STYC'



STYC' SANITAIRES

Nettoyant sanitaires.

Permet l'entretien régulier des surfaces sanitaires : convient pour les sols,
murs et lavabos.
Laisse une odeur agréable grâce à la rémanence de son parfum soleil acidulé.

pH dilué : 3,5 - 4,5

RÉF. A21884 : Carton de 60 STYC'



PULVERISATEUR ET GACHETTE VENDUS SÉPARÉMENT
RÉF. A22018 : Le corps de pulvé. 600 ml sérigraphié
RÉF. A05756 : La gachette de pulvérisateur bleue

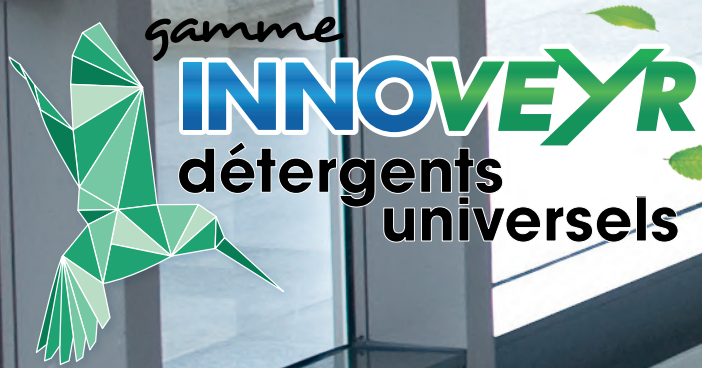

ACTYL N, enzymatique & ecolabellisé



- ✓ Efficacité enzymatique
- ✓ Tensio-actifs d'origine végétale
- ✓ Spécial Biofilm
- ✓ Conforme au dernier référentiel ECOLABEL
- ✓ Contact alimentaire
- ✓ Sans pictogramme de sécurité

Détergents neutres



INOV'R N

Nettoyant sols et surfaces neutre universel.

Nettoyant polyvalent utilisable sur tout type de support lavable y compris en milieu alimentaire (hors surfaces cuisine).

pH : 7,5 - 8,5

	1 L*	1 L DOS	5 L*	Ecopack 5L*	20 mL
agrumes	A11781	A03829	A03830	A16338	A15236
floral	A11782	A03831	A03832	A16347	-
	X 12	X 12	/	L'Ecopack	X 250



Parfum agrume uniquement



ECOLABEL



OMNIPUR N

Détergent neutre parfumé.

Pour sols protégés par une émulsion autolustrante ou non. Présente une excellente rémanence de ses parfums.

pH : 7 - 8

	1L DOS	5 L
mandarine	A17460	A06859
menthol	A17459	A06861
	X 12	/



ACTYL N

Détergent dégraissant enzymatique sols et surfaces.

Produit destiné au nettoyage des sols et surfaces y compris en milieu alimentaire (hors surfaces cuisine).

pH : 7 - 8

RÉF. A02060 : flacon doseur de 1 L X 12

RÉF. A02061* : Bidon de 5L
RÉF. A18203* : Ecopack de 5 L



ECOLABEL



OMNIPUR N HC

Détergent neutre parfumé haute concentration.

Pour sols protégés par une émulsion autolustrante ou non. Présente une excellente rémanence de ses parfums.

pH : 7 - 8

	5 L
mandarine	A06855
menthol	A06857



EYRNET SOL HC

Détergent neutre parfumé. Haute concentration.

Consommation réduite grâce au dosage maîtrisé avec le flacon doseur. Différents parfums.

*Eyrnet sol HC pêche et Floral sont des produits Eco'Réflex.

pH : 7 - 8

	5 L
floral*	A05603
marine	A05606
pamplemousse	A05609
pêche*	A05612



EYRNET SOL

Détergent neutre parfumé concentré.

Non moussant. Utilisation conseillée en autolaveuse. Existe en différents parfums.

*Eyrnet sol marine n'est pas un produit Eco'réflex.

pH : 7 - 8

	1 L DOS	5 L	16 ml
floral	A05595	A05599	A05594
marine*	A05613	A05617	/
pamplemousse	A05618	A05621	/
pêche	A05622	A05624	/
thé vert	A05625	A05626	/
	X 12	/	X 250



ASTER CITRON VERT

Détergent neutre parfumé.

Non moussant. Utilisation en lavage manuel, mais également en autolaveuse.

pH : 7 - 8

RÉF. A02312 : Bidon de 5 L



Détergents solvantés



OMNIPUR S

Dégraissant industriel solvanté.

Destiné à éliminer les salissures organiques et minérales.

pH : 10,7 - 11,4

RÉF. A06852 : Bidon de 5 L



INOVANS P

Dégraissant polyvalent.

Utilisation manuelle ou en machine.

pH : 10,2 - 11,2

RÉF. A06109 : Bidon de 5 L



ALTINET

Dégraissant polyvalent sols et surfaces.

Pour éliminer les traces de pneus et souillures grasses en entretien quotidien.

pH : > 12,5

RÉF. A02155 : Bidon de 5 L



CARREL RNV

Détergent solvanté concentré sols et surfaces.

Lavage manuel ou en machines (autolaveuse, haute pression).

pH : 9,4 - 10,4

RÉF. A02740 : Bidon de 5 L



SÉGUR 20 HC

Dégraissant multi-usages sols et surfaces haute concentration.

Convient pour tous types de graisses organiques ou minérales.

pH : 10,4 - 11,4

RÉF. A08020 : Bidon de 5 L



SÉGUR 20

Dégraissant multi-usages sols et surfaces.

Lavage manuel ou en machine (autolaveuse, haute pression).

pH : 10,4 - 11,4

RÉF. A08016 : Bidon de 5 L



SEGUR 20 PAE

Dégraissant multi-usages alimentaire, sols et surfaces.

Élimine les graisses organiques et minérales.

pH : 10,4 - 11,4

RÉF. A08023 : Pulvérisateur de 750 ml X 12



Hygiène générale

Détergents alcalins



INOV'R DEG

Nettoyant sols et surfaces alcalin.

Dégraissant polyvalent utilisable sur tout type de support lavable y compris en milieu alimentaire (hors surfaces cuisine).

pH : 10,4 - 11,4

RÉF. A11779* : Flacon de 1 L X 12
 RÉF. A03818 : Flacon doseur de 1 L X 12
 RÉF. A03819* : Bidon de 5L
 RÉF. A17444* : Ecopack de 5 L

ECOLABEL



OMNIPUR A

Dégraissant industriel alcalin.

Destiné à éliminer les salissures organiques et minérales.

pH : 10,4 - 11,4

RÉF. A06850 : Bidon de 5 L



EYRNET AMMONIAQUE

Détergent ammoniacqué.

Sols et surfaces. Élimine les graisses organiques. Peu moussant. Utilisation manuelle ou autolaveuse.

pH : 10 - 11

RÉF. A05579 : Bidon de 5 L



EYRNET CITRON VERT

Détergent alcalin parfumé.

Sols et surfaces. Élimine les graisses organiques. Peu moussant. Agréablement parfumé au citron vert.

pH : 10,4 - 11,4

RÉF. A05583 : Bidon de 5 L



EYRNET PIN

Dégraissant multi-usages alcalin.

Produit concentré pour sols et surfaces peu moussant. Utilisation manuelle ou en machine (autolaveuse, haute pression). Agréablement parfumé au pin.

pH : 10 - 11

RÉF. A05589 : Bidon de 5 L



SOLNET PLUS

Dégraissant polyvalent sols et surfaces.

Élimine les graisses organiques. Peu moussant. Utilisation manuelle ou en machines (autolaveuse, haute pression).

pH : 8,2 - 9,2

RÉF. A08202 : Bidon de 5 L



ZÉPHIR

Dégraissant surodorant.

Produit concentré pour sols et surfaces peu moussant. Utilisation manuelle ou en machines (autolaveuse, haute pression). Agréablement parfumé (pin ou citron vert).

pH : 10,4 - 11,4

	5 L
citron vert	A09887
pin	A09889



BACNET PIN

Détergent alcalin parfumé.

Sols et surfaces. Élimine les graisses organiques. Peu moussant. Utilisation manuelle ou autolaveuse. Agréablement parfumé au pin.

pH : 10,4 - 11,4

RÉF. A02364 : Bidon de 5 L



Détergents acides



OMNIPUR CID Détergent acide.

Destiné à éliminer les dépôts de tartre et de salissures.
Produit idéal pour les opérations choc ou de remise en état
de surfaces fortement encrassées.

pH : < 2

RÉF. A06853 : Bidon de 5 L



INOVANS CID Détergent acide.

Détergent acide pour éliminer les dépôts de tartre et de
salissures. Spécialement étudié pour le nettoyage des locaux,
sols, surfaces en inox, en aluminium et autres.

pH : 2,1 - 2,5

RÉF. A15397 : Bidon de 5 L



R1 Détergent acide alimentaire.

Nettoyage et détartrage des sols et surfaces en inox.
Élimine les traces d'oxydation et de calcaire.

pH : 0 - 2

RÉF. A07513 : Bidon de 5 Kg



SOLCID Détergent détartrant.

Puissant et sans risque pour le verre,
aluminium anodisé et inox.

pH : < 2

RÉF. A08192 : Bidon de 5 Kg



DÉCIM Détartrant acide surpuissant.

Pour dissoudre carbonates, calcaires, laitances de ciment.
Ne pas utiliser sur alliages légers.

pH : 0

RÉF. A03093 : Bidon de 5 L



EYRCID 500 Détergent acide puissant.

Élimine calcaire, laitances de ciment
et taches de rouille.

pH : < 2

RÉF. A05513 : Bidon de 5 Kg



ALCACID Détartrant spécifique alimentaire.

Très puissant et sans risque pour le verre, l'aluminium
anodisé, l'inox et le caoutchouc.

RÉF. A02095 : Bidon de 5 Kg
RÉF. A02092 : Flacon de 1 Kg X 12



Détergents multi-usages



INOVANS N Dégraissant neutre.

Pour toutes surfaces lavables : plastiques, surfaces peintes, sols, murs, tables...

pH : 8,2 - 9,2

RÉF. A15400 : Bidon de 5 L



EYRNET 15 CITRONNELLE Détergent moussant parfumé.

Détergent moussant pour sols, surfaces, véhicules, vitres, surfaces peintes, carrelages. Agréablement parfumé à la citronnelle.

pH : 7,7 - 8,7

RÉF. A05576 : Bidon de 5 L



SUPRASTER Détergent neutre solvanté.

Dégraissant spécifique pour toutes surfaces lavables. Agréablement parfumé à l'orange.

pH : 9,5 - 10,5

RÉF. A08379 : Bidon de 5 L



CLEAN SET Détergent multi-usages moussant.

Détergent moussant pour sols, surfaces, véhicules, vitres, surfaces peintes, carrelages. Produit idéal pour le lavage des vitres au mouilleur et à la raclette.

pH : 7,7 - 8,7

RÉF. A02986 : Bidon de 5 L



Sols

Désinfectants



PRIMACTYL

Détergent désinfectant sols et surfaces.

Pour milieu hospitalier. Bactéricide, levuricide, fongicide, tuberculocide, mycobactéricide, virucide et actif sur HIV1, hépatite B. Agréablement parfumé. Produit biocide TP 2 et TP 4.

pH : 11,2 - 12,2

RÉF. A07298 : Bidon de 5 L
RÉF. A07293 : Flacon doseur de 1 L x 12
RÉF. A07295 : Carton de 100 doses de 20 ml



ACTYLODOR

Détergent désinfectant désodorisant.

Forte rémanence des parfums. Produit biocide TP 2.

pH : 7 - 8

	1 L DOS	5 L		1 L DOS	5 L
ambiance	A02047	A02048	marine	A02058	A02059
chèvrefeuille	A02049	A02050	pamplemousse	A02064	A02066
citron vert	A02051	A02053	pêche	A02067	A02068
eucalyptus	A02044	A02046	pomme verte	A02070	A02071
floral	A02054	A02056	thé vert	A02074	A02075
	x12	/		x12	/



ALL'FACT D

Détergent désinfectant surodorant.

Bactéricide et levuricide. Forte rémanence des différents parfums. Existe uniquement en dose. Produit biocide TP 2.

pH : 6,5 - 7,5

	16 ml
ambiance	A02118
bouquet	A02120
citron vert	A02122
fraise	A02124
marine	A02126
pamplemousse	A02128
pomme verte	A02130
	x 250



EYMAC

Nettoyant surodorant

Produit d'entretien quotidien avec action désinfectante. Forte rémanence des différents parfums. Produit biocide TP 2.

pH : 6,5 - 7,5



	1 L DOS	5 L		1 L DOS	5 L
ambiance	A05434	A05435	lavande	A05459	A05462
bouquet	A05436	A05437	marine	A05463	A05465
coquelicot	A16181	A16182	menthe	A05466	A05468
chèvrefeuille	A05438	A05440	muguet	A05469	A05470
citron vert	A05443	A05446	pamplemousse	A05483	A05486
citronnelle	A05441	A05442	pin	A05490	A05492
fleur de coton	A17592	A17593	pomme verte	A05494	A05496
fleurs sauvages	A16177	A16178	thé vert	A05500	A05501
floral	A05447	A05450		X 12	/
fraise	A05453	A05456			
	X 12	/			

Vides-ordures

Désinfectants



OMNIPUR VO

Nettoyant vide ordure désinfectant parfumé.

Nettoyant désinfectant des locaux. Produit biocide TP 2.

pH : 1,3 - 2,3

RÉF. A21997 : Bidon de 5 L
RÉF. A21904 : Flacon doseur de 1 L x 12

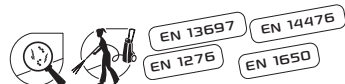

BACNET VO

Détergent désinfectant parfumé.

Destiné à nettoyer en profondeur les locaux, poubelles et conteneurs fortement souillés. Très forte rémanence du parfum pin. Produit biocide TP 2.

pH : 6 - 7

RÉF. A02369 : Bidon de 5 L
RÉF. A02365 : Flacon doseur de 1 L x 12



EYRNET VO

Dégraissant désinfectant pour matériel et locaux à déchets.

Dégraissant pour le nettoyage des vides-ordures, locaux techniques, gaines vo, camions et bennes à ordures. Agréablement parfumé au pin. Produit biocide TP 2.

pH : 10,4 - 11,4

RÉF. A15680 : Bidon de 5 L



Hygiène générale

Nettoyants suroodorants

Désinfectant



INOV'R ODOUR

Nettoyant suroodorant sols universel.

Laisse une odeur agréable grâce à la rémanence de ses parfums.
(Utilisation de ce produit hors surfaces cuisine.)

pH : 7,5 - 8,5

	1 L*	1 L DOS	5 L*	Ecopack 5L*	20 mL
agrume	A11783	A03835	A03836	A16348	-
douceur de figue	-	A20707	A20709	A20708	-
fleur de coton	A18200	A18201	A18178	A18202	-
floral	A11784	A03837	A03838	A16358	A15235
fruits rouges	-	A03839	A03840	A16353	-
toscane	-	A03841	A03842	A16351	-
	X 12	X 12	/	l'Ecopack	X 250



ECOLABEL



BIOCEMS NF

Détergent suroodorant enzymatique.

Forte rémanence des différents parfums.

pH : 6,5 - 7,5

	1 L DOS	5 L		1 L DOS	5 L
ambiance	A02623	A02624	lavande	A02633	A02634
citron	A02625	A02626	marine	A02635	A02636
citronnelle	A02627	A02628	pamplemousse	A02637	A02638
floral	A02629	A02630	pêche	A02639	A02640
fraise	A02631	A02632		X 12	/
	X 12	/			



ALL'FACT N

Nettoyant suroodorant.

Forte rémanence des parfums. Existe uniquement en dose.

pH : 6,5 - 7,5

	16 ml
citron	A02132
fleuri	A02134
pêche	A02136
pomme	A02138
	X 250



VIRODOR

Détergent désinfectant suroodorant virucide.

Nettoie, désinfecte et désodorise en une seule opération.
Laisse une odeur agréable et rémanente après utilisation.

pH : 10,4 - 11,4

	1 L DOS	5 L
citron vert	A18484	A18479
coquelicot	A18488	A18483
fleuri	A18487	A18482
lavande	A18485	A18480
pamplemousse	A18486	A18481
	X 12	/

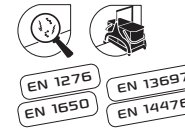

BACTODOR

Nettoyant suroodorant concentré.

Très forte rémanence des parfums.

pH : 6,5 - 7,5

	5 L
ambiance	A02375
chèvrefeuille	A02376
citron vert	A02377
floral	A02378
marine	A02381
pamplemousse	A02383
pêche	A02384
pomme verte	A02385
thé vert	A02388



Surodorants



SENSOPUR SPRAY

Spray surodorant.

Puissant désodorisant parfum Menthol. Sa rémanence garantit une odeur fraîche et agréable pendant plusieurs heures.

	750 ml
menthol	A08036
douceur velouté	A22663
soleil acidulé	A22666
fraicheur verdoyante	A22671
	X 12



EYRFLASH

Surodorant concentré.

Disponible en plusieurs parfums.

pH : 6 - 8

	1 L	5 L		1 L	5 L
bouquet	A05518	A05519	menthe	A05532	A05533
citron vert	A05520	A05521	pamplemousse	A05535	A05536
floral	A05522	A05524	pêche	A05537	A05538
fraise	A05525	A05527	pomme verte	A05539	A05540
lavande	A05528	A05529	vanille	A05541	A05542
marine	A05530	A05531		X 12	/
	X 12	/			



STOP'FLASH BCH

Bloquant de mauvaises odeurs.

Produit neutre et compatible avec les traitements bactériens ou enzymatiques, il n'altère pas les évacuations.

pH : 6 - 7

RÉF. A10834 : Bidon de 5 L



STOP'FLASH PAE

Destructeur d'odeurs prêt à l'emploi.

pH : 6,9 - 7,9

	250 ml	5 L
jardin d'été	A08334	A08335
vézère	A08336	A08337
	x 12	/



AÉRO'FLASH

Surodorant d'atmosphère.

Disponible en plusieurs parfums.

Parfums : * fleur de coton, pêche et thé vert sont des produits EcoReflex.

	250 ml
ambiance	A02083
baroque wood	A20871
chèvrefeuille	A02084
coquelicot	A16857
fleur de coton*	A17585
pamplemousse	A02085
pêche*	A02086
thé vert*	A02087
	X 12



ALL'FLASH

Surodorant d'atmosphère.

Disponible en plusieurs parfums.

*Les parfums : citron, fleur de coton, fleuri, pêche, pomme, thé vert et vanille sont des produits EcoReflex.

	750 ml		750 ml
ambiance	A02139	pamplemousse	A02144
citron*	A02140	pêche*	A02146
fleur de coton*	A17583	pomme*	A02147
fleuri*	A02141	thé vert*	A02148
fraise	A02142	vanille*	A02149
marine	A02143		X 12
	X 12		

NOUVEAU PARFUM

**fraicheur
verdoyante**

**fraicheur
verdoyante**

[réf. A22671]

NOUVEAU PARFUM

soleil acidulé

soleil acidulé

[réf. A22666]

NOUVEAU PARFUM

**douceur veloutée
douceur veloutée**

[réf. A22663]



menthol

menthol

[réf. A08036]



Alimentaire



C'est un domaine où l'hygiène est devenue une exigence primordiale, à la suite de nouvelles normes qui imposent de la rigueur et nécessitent la mise en place de nouvelles méthodes. Choisir les produits Eyrein Industrie, c'est avant tout faire appel aux compétences d'un concepteur et fabricant capable de s'adapter rapidement aux nouvelles contraintes.

Cuisine, Lavage, Vaisselle machine & manuelle.

Dégraissants



DEG ALIM

Dégraissant surfaces alimentaires en cuisine.

Dégraissage et nettoyage du matériel de cuisson.

pH : > 12,5

RÉF. A15272 : Pulvérisateur de 750 ml X 12
 RÉF. A15271* : Bidon de 5 L
 RÉF. A16503* : Ecopack de 5 L

ECOLABEL



STORM

Super dégraissant des surfaces alimentaires.
Prêt à l'emploi.

Surfaces alimentaires, fours, hottes, matériel de cuisson.
Adhère aux parois pour une meilleure efficacité.

pH : > 12

RÉF. A08339 : Bidon de 5 L
 RÉF. A08340 : Flacon pulvérisateur de 750 ml X 12



ACETYNE

Dégraissant détartrant à base de vinaigre blanc 14%.

Détartre et dégraisse toutes les surfaces lavables en milieu alimentaire.
Prêt à l'emploi.

pH : 2,1 - 2,9

RÉF. A19377 : Flacon de 1 L X 12
 RÉF. A19269 : Flacon pulvérisateur de 750 ml X 12



OLZYM MS

Dégraissant enzymatique alimentaire moussant.

Dégraissant destiné au nettoyage des sols et surfaces fortement souillées en milieu alimentaire.

pH : 7,5 - 8,5

RÉF. A06844 : Bidon de 5 L



STORMEO

Super dégraissant alimentaire.

Sols, surfaces alimentaires, matériel de cuisson, hottes...

pH : 10,9 - 11,9

RÉF. A08341 : Bidon de 5 L



OLNET D

Dégraissant alimentaire.

Sols, surfaces alimentaires.

pH : > 12,5

RÉF. A06835 : Bidon de 5 Kg



Alcalin chloré



ALCACHLORE

Détergent alcalin chloré concentré.

Dégraissant alcalin chloré destiné à désincruster tous types de salissures.

pH : > 12

RÉF. A02089 : Bidon de 5 Kg



ALCACHLORE M15

Dégraissant alcalin chloré moussant.

Dégraissant alcalin chloré destiné à désincruster tous types de salissures.

pH : > 12,5

RÉF. A02090 : Bidon de 5 Kg



ALCACHLORE M40

Dégraissant désinfectant alcalin chloré moussant.

Destiné à l'élimination des fortes salissures sur sols et surfaces lavables. Permet de décoller les salissures organiques notamment en milieu alimentaire.

pH : > 12,5

RÉF. A02091 : Bidon de 5 Kg



Dégraissants

Désinfectants



NEOPUR DDA HC

Nettoyant désinfectant alimentaire haute concentration.

Convient pour éliminer toutes souillures grasses des sols, murs, plans de travail. Produit biocide TP4.

pH : 1,3 - 2,3

RÉF. A18815 : Bidon de 5 L
RÉF. A19367 : Flacon de 1 L X 12



NEOPUR DDA

Nettoyant désinfectant alimentaire.

Nettoyant désinfectant concentré des sols et surfaces. Produit biocide TP 4.

pH : 1 - 2

RÉF. A06673 : Bidon de 5 L



NEOPUR DDA PAE

Nettoyant désinfectant alimentaire prêt à l'emploi.

Convient pour éliminer toutes souillures grasses des sols, murs, plans de travail. produit biocide TP4.

pH : 2,1 - 2,5

RÉF. A18819 : Pulvérisateur de 750 ml X 12



SUPER BLASTER

Super dégraissant désinfectant moussant.

Bactéricide, levuricide, fongicide et virucide. Nettoyant dégraissant et désinfectant puissant des surfaces alimentaires, spécialement étudié pour une utilisation en canon à mousse. Produit biocide TP 4.

pH : > 12,5

RÉF. A08351 : Bidon de 5 L
RÉF. A19809 : Ecobox de 5 L
RÉF. A08348 : Flacon doseur de 1 L X 12



BLASTER MS

Dégraissant désinfectant moussant.

Bactéricide, levuricide, fongicide et virucide. Nettoyant dégraissant et désinfectant des surfaces alimentaires, spécialement étudié pour une utilisation en canon à mousse. Produit biocide TP 4.

pH : 11,6 - 12,6

RÉF. A02650 : Bidon de 5 L



BLASTER

Dégraissant désinfectant non moussant.

Bactéricide, levuricide, fongicide et virucide. Nettoyant dégraissant et désinfectant des surfaces alimentaires. Convient pour éliminer les souillures grasses des sols, murs, plans de travail... Produit biocide TP 4.

pH : 10,4 - 11,4

RÉF. A02656 : Bidon de 5 L



R 14 CL

Détergent désincrustant.

Dégraissant alcalin chloré destiné à désincruster tous types de salissures.

pH : > 12,5

RÉF. A07516 : Bidon de 5 Kg

R 14 CL FORT

Détergent désincrustant puissant.

pH : > 12,5

RÉF. A07519 : Bidon de 5 Kg



BLASTER PAE

Dégraissant désinfectant surfaces alimentaires. Prêt à l'emploi.

Bactéricide, levuricide, fongicide et virucide. Produit biocide TP 4.

pH : 11,3 - 12,3

RÉF. A02651 : Pulvérisateur de 750 ml X 12



ELTEOR

Dégraissant désinfectant chloré.

Destiné à l'élimination des souillures organiques en milieu alimentaire. Produit biocide TP 4.

pH : > 12,5

RÉF. A03863 : Bidon de 5 Kg



Dégraissants Désinfectants



BLASTERZYM Dégraissant désinfectant enzymatique.

Bactéricide, levuricide et virucide.
Nettoyant, dégraissant et désinfectant des surfaces alimentaires. Particulièrement efficace grâce à la présence d'enzyme et d'ammonium quaternaire.
Produit biocide TP 2/4.

pH : 9,6 - 10,6

RÉF. A19055: Bidon de 5 L



BACNET 7 Détergent désinfectant alimentaire.

Bactéricide, levuricide et virucide.
Améliore l'hygiène des matériels lavés et évite la prolifération des micro-organismes dans les bains de lavage.
Produit biocide TP 4.

pH : 9,7 - 10,7

RÉF. A02358 : Bidon de 5 L



OLNET DEA Détergent désinfectant désincrustant acide alimentaire. Soils et surfaces.

Nettoyant très puissant destiné à éliminer les dépôts de tartre et de salissure minérale.
Produit biocide TP 4.

pH : < 2

RÉF. A06796 : Bidon de 5 Kg
RÉF. A19810 : Ecobox de 5 Kg



Désinfectants



NEOPUR SR Désinfectant de contact alimentaire sans rinçage.

Désinfectant de contact pour tous types de surfaces pouvant entrer en contact avec des denrées alimentaires.
Produit biocide TP 4.

pH : 3,3 - 4,3

RÉF. A06678 : Pulvérisateur de 750 ml X 12

Autorisation De Mise sur le Marché.



ALISTEYR SPRAY Désinfectant de contact alimentaire sans rinçage. Prêt à l'emploi.

Bactéricide, levuricide, fongicide et virucide.
Produit biocide TP 4.

RÉF. A02113 : Bidon de 5 L
RÉF. A02114 : Pulvérisateur de 750 ml X 12



ALISTEYR Désinfectant neutre alimentaire.

S'utilise après le nettoyage.
De pH neutre, il n'agresse pas les surfaces.
Produit biocide TP 4.

pH : 5,7 - 6,7

RÉF. A02116 : Bidon de 5 L



Vaisselle manuelle



LIQUIDE VAISSELLE
Lavage de la vaisselle à la main.
Détergent sans parfum.

pH : 5,8 - 6,8

RÉF. A03822 : Bidon de 5 L
RÉF. A19813 : Ecobox de 5 L
RÉF. A03821 : Flacon de 1 L X 12

ECOLABEL



NEOPUR SV
Liquide vaisselle manuelle.
Dissout les graisses et évite les traces et auréoles calcaires.

pH : 2,6 - 3,6

RÉF. A06680 : Bidon de 5 L
RÉF. A06679 : Flacon de 1 L X 12
RÉF. A20203 : Bidon de 500 ml + pompe X 12



ECODÉTERGENT



OLZYM VSL
Liquide vaisselle manuelle enzymatique.
Liquide vaisselle concentré parfumé au citron
fortement mouillant et dégraissant.

pH : 7,8 - 8,8

RÉF. A06846 : Bidon de 5 L
RÉF. A06845 : Flacon de 1 L X 12



ECODÉTERGENT



Désinfectant



SV 25
Liquide vaisselle manuelle concentré.
Fort pouvoir dégraissant.
Agréablement parfumé au citron.

pH : 7,8 - 8,8

RÉF. A08388 : Flacon de 1 L X 12
RÉF. A08390 : Bidon de 5 L



SV 15
Liquide vaisselle manuelle.
Dissout les graisses et évite les traces et
auréoles calcaires.

pH : 7,7 - 8,7

RÉF. A08383 : Flacon de 1 L X 12
RÉF. A08386 : Bidon de 5 L



SV BACT
Liquide vaisselle désinfectant concentré.
Permet le lavage, le dégraissage
et la désinfection de la vaisselle en même temps.
Agréablement parfumé au citron.
Produit biocide TP 4.

pH : 10,4 - 11,4

RÉF. A08392 : Flacon de 1 L X 12
RÉF. A08395 : Bidon de 5 L
RÉF. A19808 : Ecobox de 5 L



OLNET 30
Liquide vaisselle manuelle.
Liquide vaisselle épais.
Dissout les graisses et évite les traces et auréoles calcaires.
Facilite l'égouttage et le séchage de la vaisselle.

pH : 7,7 - 8,7

RÉF. A06789 : Flacon de 1 L X 12
RÉF. A06791 : Bidon de 5 L



OLNET VM PDR
Poudre lavage vaisselle.
Très puissant. Dissout les graisses et évite les traces et
auréoles calcaires, même à très faible concentration.
Facilite l'égouttage et le séchage de la vaisselle.

pH à 1% : 8 - 9

RÉF. A06842 : Seau de 10 Kg



NEOPUR SV DES
Liquide vaisselle manuelle désinfectant.
Détergent plonge manuelle concentré.
Dégraisse et désinfecte.
Produit biocide TP 4.

pH : 1,6 - 2,6

RÉF. A21870 : Bidon de 5 L
RÉF. A21871 : Flacon de 1 L X 12



ECODÉTERGENT



Lavage vaisselle machine liquide

Spécial centrale de dilution



OLNET MAC ECL Lavage de la vaisselle en machine.

Liquide de lavage destiné au lavage de la vaisselle en machine.

pH : > 12,5

RÉF. A19954 : Ecobox de 12 Kg

ECOLABEL



OLNET MACHINE IND Liquide de lavage en machine. Eau très dure.

Produit liquide très concentré à fort pouvoir dégraissant destiné au lavage de la vaisselle en machines industrielles utilisant de l'eau dure.

pH : > 12,5

RÉF. A06804 : Bidon de 5 L
RÉF. A06803 : Bidon de 24 Kg

ECOLABEL



NEOPUR MAC Lavage vaisselle machine eau dure.

Liquide de lavage de la vaisselle concentré pour une utilisation en machine.

pH : > 12,5

RÉF. A19368 : Flacon doseur de 1 L X 12
RÉF. A17812 : Bidon de 24 Kg



NEOPUR MAC ED Lavage vaisselle machine eaux dures.

Liquide de lavage de la vaisselle concentré pour une utilisation en machine.

pH : > 12,5

RÉF. A06675 : Bidon de 24 Kg



Lavage vaisselle machine liquide

Désinfectant

**OLNET MACHINE PRO**

Liquide de lavage en machine.
Eau douce et dure.

Produit liquide très concentré à fort pouvoir dégraissant destiné au lavage de la vaisselle automatique en eau adoucie ou traitée par un adoucisseur d'eau.

pH : > 12,5

RÉF. A06810 : Bidon de 24 Kg

**EYRWASH LEA**

Liquide de lavage machine.
Eau douce.

Liquide concentré de lavage destiné au lavage de la vaisselle en machine.

pH : > 12,5

RÉF. A05635 : Bidon de 24 Kg

**EYRWASH CL**

Lavage vaisselle chloré.
Eau douce.

Liquide concentré de lavage destiné au lavage de la vaisselle en machine. S'utilise en eaux douces ou traitées par un adoucisseur d'eau (TH<30°).

pH : > 12,5

RÉF. A05640 : Bidon de 24 Kg

**OLNET MACHINE CHL**

Liquide de lavage en machine désinfectant.

Destiné au lavage de la vaisselle en machine industrielle et professionnelle en eaux dures comme en eaux douces. Produit biocide TP4.

pH : > 12,5

RÉF. A06802 : Bidon de 24 Kg

**EYRWASH LED**

Liquide de lavage machine.
Eau dure.

Liquide de lavage de la vaisselle concentré pour une utilisation en machine.

pH : > 12,5

RÉF. A05638 : Bidon de 24 Kg

**EYRWASH CL PLUS**

Lavage vaisselle chloré.
Eau dure.

Liquide concentré de lavage destiné au lavage de la vaisselle en machine. S'utilise en eaux dures (THL >30° et <60°).

pH : > 12,5

RÉF. A05641 : Bidon de 24 Kg



Lavage vaisselle machine poudre



OLNET PACK

Lavage de la vaisselle en machine.
Produit compact eaux douces et dures.
Produit compact très concentré à fort pouvoir dégraissant.

Bidon ouverture totale.

RÉF. A06814 : Bidon de 5,5 Kg



OLNET MACHINE PDR

Poudre de lavage en machine.
Eau douce et dure.

Poudre spécialement conçue pour le lavage de la vaisselle en machine industrielle et ménagère ou semi-ménagère.

pH à 1% : 11,6 - 12,6

RÉF. A06805 : Seau de 10 Kg



OLNET MACHINE PDR ED

Poudre de lavage en machine.
Eau très dure.

Spécialement conçue pour machine industrielle et ménagère ou semi-ménagère utilisant de l'eau dure (TH > à 20).

pH à 1% : 11,6 - 12,6

RÉF. A06807 : Seau de 10 Kg



Lavage vaisselle machine pastille



OLNET PASTILLE MEN

Pastilles lavage vaisselle bactéricide pour machines ménagères. Eau dure.

Pastille destinée au lavage de la vaisselle en machine ménagère et lave verres. Produit biocide TP 4.

RÉF. A06816 : Seau de 3 Kg



OLNET PASTILLE PRO

Pastilles lavage vaisselle pour machines professionnelles. Eau dure.

Destinée au lavage de la vaisselle en machine professionnelle, semi professionnelle et ménagère.

RÉF. A06817 : Seau de 10 Kg



2 en 1



OLNET MAC RI

Lavage vaisselle en machine avec rinçage incorporé.

Produit liquide très concentré. Présente un fort pouvoir dégraissant pour une utilisation en machine industrielle et professionnelle, y compris en eaux très dures.

pH : > 12,5

RÉF. A19806 : Ecobox de 5 L
RÉF. A15634 : Bidon de 10 L



Ringage vaisselle machine



OLNET RINS ECL

Liquide de rinçage.

Améliore le rinçage de la vaisselle lors de son passage en machine. Permet l'élimination de toutes les traces blanches et rend à la vaisselle toute sa brillance. Facilite l'égouttage et le séchage.

pH : 2,1 - 3,1

RÉF. A19812 : Ecobox de 5 L

ECOLABEL



NEOPUR RINÇAGE

Liquide de rinçage eau dure.

Améliore le rinçage de la vaisselle lors de son passage en machine.

pH : 2,0 - 2,5

RÉF. A17810 : Bidon de 5 L



OLNET RINÇAGE IND

Liquide de rinçage concentré. Eau très dure.

Améliore le rinçage de la vaisselle lors de son passage en machine.

pH : 2,1 - 2,5

RÉF. A06828 : Bidon de 5 L
RÉF. A06827 : Bidon de 20 L

ECOLABEL



NEOPUR RINCE

Liquide de rinçage eau dure et très dure.

Améliore le rinçage de la vaisselle lors de son passage en machine.

pH : 2,0 - 2,5

RÉF. A06676 : Bidon de 5 L



OLNET RINÇAGE

Liquide de rinçage. Eau dure.

Améliore le rinçage de la vaisselle lors de son passage en machine.

pH : 2,1 - 3,1

RÉF. A06826 : Bidon de 5 L
RÉF. A06824 : Bidon de 20 L



Spécifiques



OLNET BATTERIE

Lavage batterie de cuisine

Produit liquide sans phosphate, à fort pouvoir dégraissant destiné au lavage des batteries de cuisine, notamment en aluminium.

pH : > 12,5

RÉF. A06793 : Bidon de 24 Kg



OLNET VERRE

Liquide de lavage verres et tasses.

Produit liquide très concentré destiné au lavage des verres, tasses,... en lave verres.

pH : > 12,5

RÉF. A06838 : Flacon doseur de 1 L X 12



OLNET VERRE CHL

Liquide de lavage chloré verres et tasses.

Produit liquide très concentré destiné au lavage des verres, tasses,... en lave verres.

pH : > 12,5

RÉF. A06840 : Flacon doseur de 1 L X 12



OLNET LEG

Produit de traitement des légumes.

Liquide chloré destiné au traitement des légumes par trempage.

pH : 11,7 - 12,7

RÉF. A06801 : Bidon de 5 Kg



GRAZYM

Activateur liquide des bacs à graisse.

Pour la liquéfaction et la digestion des graisses, des corps gras, de l'amidon, de la cellulose, des détergents.

pH : 6 - 7

RÉF. A10731 : Bidon de 5 L



EYR BIO

Activateur biologique.

A base de culture de micro-organismes, d'enzymes et d'éléments nutritifs pour la liquéfaction et la digestion des graisses, des corps gras, de l'amidon, de la cellulose, des détergents.

pH à 1% : 6,5 - 8,5

RÉF. A05505 : Pot de 1 Kg X 10



ACTIV NET

Activateur de nettoyage liquide à base de peroxyde d'hydrogène.

Renforce l'action du nettoyeur circuit fermé.

pH : < 3

RÉF. A02043 : Bidon de 20 L



STORFRIZ

Nettoyant pour chambres froides négatives.

Détergent alimentaire prêt à l'emploi pour le nettoyage des sols et surfaces alimentaires dont la température peut atteindre -25°C.

RÉF. A08338 : Bidon de 5 L



Spécifiques



ANTICALCAIRE

Détartrant en poudre.
Spécial matériel de lavage de la vaisselle et du linge.

RÉF. A02165 : Seau de 10 Kg



OLNET MAXI DETARTRANT

Détartrant liquide puissant.
Spécial matériel de lavage de la vaisselle et du linge.

pH : < 1,5

RÉF. A06812 : Bidon de 5 L



OLNET DETARTRANT IND

Détartrant liquide.
Spécial matériel de lavage de la vaisselle et du linge.

pH : < 2

RÉF. A06798 : Bidon de 5 Kg



OLNET TREMPE

Poudre de trempage vaisselle.
Permet de décoller les salissures alimentaires anciennes et séchées de la vaisselle avant son lavage.

pH à 1% : 9,8 - 11,4

RÉF. A06836 : Seau de 10 Kg



OLNET TREMPE LDE

Liquide de trempage vaisselle.
Permet de décoller les salissures alimentaires anciennes et séchées de la vaisselle avant son lavage.

pH : 7,5 - 8,5

RÉF. A06837 : Bidon de 5 L



OLNET REGE

Sel adoucissant.
Destiné à adoucir l'eau de lavage.

RÉF. A06818 : Seau de 10 Kg



OLNET RENOV

Poudre désincrustante et rénovante.
Produit en poudre destiné à la rénovation et à la désincrustation de la vaisselle lors du lavage en machine ou au trempage.

pH à 1% : 10,3 - 11,4

RÉF. A06820 : Seau de 10 Kg



OLNET RENOV LDE

Liquide de rénovation.
Produit liquide destiné à la rénovation et à la désincrustation de la vaisselle lors du lavage en machine ou au trempage.

pH : 11,7 - 12,7

RÉF. A06821 : Bidon de 5 L



OLNET REGE GR

Sel régénérant en granulés.
Destiné à adoucir l'eau de lavage dans les machines à laver la vaisselle et lave-verre.

RÉF. A06819 : Seau de 10 Kg



Fours-friteuses



MAXIFOUR GEL

Nettoyant fours surpuissant.

Produit hautement concentré conçu pour le dégraissage et le nettoyage des fours, plaques de cuisson.

RÉF. A06494 : Bidon de 5 Kg



MAXIS

Nettoyant fours. Prêt à l'emploi.

Produit concentré conçu pour le dégraissage et le nettoyage du matériel de cuisson : fours, plaques de cuisson,....

pH : > 12,5

RÉF. A06497 : Bidon de 5 Kg
RÉF. A06498 : Pulvérisateur de 750 ml X 12



DECA F

Nettoyant hottes et fours.

Permet le dégraissage et le nettoyage du matériel de cuisson.

pH : > 12,5

RÉF. A03077 : Bidon de 5 Kg



NET FOUR VAP

Liquide de lavage pour fours à vapeur.

Liquide de lavage concentré en agents alcalins, séquestrants et tensioactifs pour assurer une élimination rapide des graisses même en eaux très dures.

pH : > 12,5

RÉF. A11220 : Bidon de 5 L



RINCE FOUR VAP

Liquide de rinçage pour fours à vapeur.

Produit liquide destiné au rinçage des fours après le lavage avec Net four vap.

pH : 2,1 - 3,1

RÉF. A11235 : Bidon de 5 L



MAXI PLANCHA

Dégraissant alimentaire pour plaques chauffantes.

Dégraissant spécifique pour le nettoyage à chaud des plaques chauffantes, notamment les planchas. Permet le nettoyage sans attendre le refroidissement de la plaque.

pH : > 12,5

RÉF. A15486 : Flacon de 1 L X 12



OLNET FRITEUSE

Nettoyant friteuse liquide.

Produit concentré conçu pour le dégraissage et le nettoyage des friteuses, peu moussant.

pH : > 12,5

RÉF. A06799 : Bidon de 5 Kg



OLNET FRITEUSE PDR

Nettoyant friteuse en poudre.

Produit concentré conçu pour le dégraissage et le nettoyage des friteuses, peu moussant.

pH à 1% : 12,3 - 13,3

RÉF. A06800 : Seau de 10 Kg





LE DÉSINFECTANT ENZYMATIQUE DES SURFACES ALIMENTAIRES

BLASTERZYM

Réf. A19055 : Bidon de 5 L

Nettoie, dégraisse et désinfecte en profondeur les surfaces alimentaires grâce à la présence d'enzymes et d'ammonium quaternaire.

ACTIF
SUR CORONAVIRUS
HUMAIN HCoV-229E

PRODUITS DE NETTOYAGE
CONÇUS & FABRIQUÉS EN FRANCE

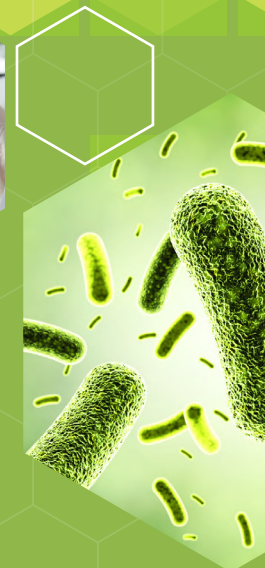

Utilisez les produits biocides avec précaution. (...) Dangereux – Respecter les précautions d'emploi.



Hygiène du linge



Eyrein Industrie propose une gamme complète de produits lessiviels, en poudre et liquide, adaptés aux différentes salissures, assurant un excellent lavage du linge, même à basse température, tout en préservant la nature des textiles.

**Lessives, Adoucissants, Additifs, Agents de blanchiment,
Désinfectants, Dégraissants & Détachants.**

Hygiène du linge

Lessives liquides



EYRLESS LABEL

Lessive liquide complète.

Lessive complète pour tous textiles blancs.

pH : 8 - 9

RÉF. A15558 : Bidon de 5 L
RÉF. A20623 : Ecobox de 10,8 L

ECOLABEL



ULTRALESS PRO

Lessive liquide ultra-concentrée.

Lessive liquide tous textiles y compris les tissus synthétiques et couleurs.

pH : 8,2 - 8,8

RÉF. A17309 : Ecobox de 10 L

ECOLABEL



EYRLESS PRO ECL

Lessive liquide ultra-concentrée.

Lessive liquide tous textiles y compris les tissus synthétiques et couleurs.

pH : 8,4 - 9,4

RÉF. A22831 : Bidon de 20 L

ECOLABEL



LESSIPUR L

Lessive liquide.

Lessive liquide tous textiles y compris les tissus synthétiques et couleurs.

pH : 7,7 - 8,7

RÉF. A19174 : Bidon de 5 L



EYRLESS LIQUIDE

Lessive liquide complète active dès les basses températures.

Lessive liquide tous textiles y compris les tissus synthétiques et couleurs.

Lessive liquide tous textiles y compris les tissus synthétiques et couleurs.

pH : 8 - 9

RÉF. A05560 : Bidon 5 L



EYRLESS LHC

Lessive liquide complète haute concentration active dès les basses températures.

Lessive complète utilisable aussi bien en milieu hospitalier, collectivités mais également en hôtellerie et restauration.

Lessive complète utilisable aussi bien en milieu hospitalier, collectivités mais également en hôtellerie et restauration.

pH : 8,5 - 9,5

RÉF. A05555 : Flaçon doseur de 1 L X 12

2 en 1



ULTRALESS PRO 2 EN 1

Lessive liquide ultra-concentrée avec assouplissant

Base à ultra haute concentration avec assouplissant incorporé. Composés enzymatiques, recommandée pour tout type de salissures y compris protéiniques

pH : 7,8 - 8,8

RÉF. A22693 Ecobox de 10 L



EYRLESS PRO 2 EN 1

Lessive liquide avec assouplissant.

Lessive liquide concentrée avec assouplissant incorporé, tous textiles y compris les tissus synthétiques et couleurs. Lessive complète, riche en composés enzymatiques, recommandée pour tout type de salissures y compris protéiniques

Lessive liquide concentrée avec assouplissant incorporé, tous textiles y compris les tissus synthétiques et couleurs. Lessive complète, riche en composés enzymatiques, recommandée pour tout type de salissures y compris protéiniques

pH : 7,8 - 8,8

RÉF. A22692 : Bidon de 20 L

Hygiène du linge

Lessives liquides Spécial doseur professionnel



EYRLESS ALPRO

Lessive liquide concentrée tous textiles spéciale fortes salissures.

Lessive complète alcaline, recommandée pour le linge fortement souillé (boucheries, vêtements de travail...). Active dès les basses températures.

pH : > 12,5

RÉF. A05544 : Bidon de 5 L
RÉF. A05543 : Bidon 20 L



SYLENE

Lessive liquide pour lainage et textiles délicats.

Pour le lavage à la main ou à la machine des tissus en laine, soie, coton et nylon.

pH : 8 - 8,5

RÉF. A08396 : Bidon de 5 L



EYRLESS LIPRO

Lessive liquide concentrée tous textiles.

Non irritante, testée sous contrôle dermatologique.

pH : 8 - 9

RÉF. A05558 : Bidon de 5 L
RÉF. A05556 : Bidon de 20 L

Lessives poudre



EYRLESS ECL

Lessive poudre.

Lessive complète pour tous textiles blancs.

pH à 1% : 10,1 - 11,1

RÉF. A15710 : Sac de 15 Kg
RÉF. A15711 : Seau de 9 Kg

ECOLABEL



LESSIPUR PDR

Lessive poudre.

Lessive complète. Utilisable à toute température en eaux douces et dures.

pH à 1% : 10 - 11

RÉF. A03852 : Sac de 15 Kg



EYRLESS COMPACT

Poudre polyvalente.

Haute concentration.

Lessive complète de très haute performance pour tous textiles y compris les textiles colorés. Efficace sur les tâches difficiles à des dosages très faibles.

pH à 1% : 9,8 - 10,8

RÉF. A05549 : Sac de 15 Kg
RÉF. A15448 : Seau de 8 Kg



EYRLESS RST

Lessive spéciale hôtels, restaurants et collectivités.

Lessive complète de très haute performance pour tous textiles y compris les textiles colorés.

pH à 1% : 10,4 - 11,4

RÉF. A05569 : Sac de 15 Kg
RÉF. A05570 : Seau de 8 Kg



DELICALESS

Poudre spécifique basse température pour les couleurs.

Lessive linge de haute performance pour textiles délicats et colorés.

pH à 1% : 10 - 11

RÉF. A03121 : Sac de 15 Kg



EYRLESS ATO

Lessive complète en poudre.

Lessive en poudre, atomisée, pour le lavage du linge blanc et couleur grands teints.

pH à 1% : 10 - 11

RÉF. A05546 : Sac de 20 Kg

Hygiène du linge

Lessives poudre



EYRLESS MATIC
Poudre spéciale laverie automatique.
Lessive linge fluide pour tous textiles à basse température.

pH : 10,1 - 11,4
RÉF. A05561 : Sac de 20 Kg



EYR 100
Poudre spéciale pour élimination du sang et corps gras.
Lessive alcaline pour coton et polyester coton en eaux douces et dures à toutes températures.

pH à 1% : 10,5 - 12,5
RÉF. A05504 : Sac de 20 Kg



EYRLESS VTM
Poudre spéciale vêtements de travail.
Lessive linge pour salissures très grasses sur textiles coton et polyester coton.

pH : 11,4 - 12,4
RÉF. A05573 : Sac de 20 Kg

Désinfectantes



EYRLESS SUPER
Lessive détachante désinfectante haute performance.
Produit biocide TP 2.
Lessive désinfectante et détachante en une seule opération pour une hygiène complète du linge.

pH en solution aqueuse à 1% : 10,2 +/- 0,5
RÉF. A16632 : Sac de 15 Kg



EYRLESS PER
Poudre désinfectante basse température spéciale hébergement.
Produit biocide TP 2.
S'utilise de préférence en blanchisserie et collectivités mais également en hôtellerie.

pH à 1% : 10 - 11
RÉF. A05566 : Sac de 15 Kg



EYRLESS ATO DES
Lessive complète désinfectante en poudre.
Produit biocide TP 2.
Pour linge blanc et couleur grand teint.

pH à 1% : 10 - 11
RÉF. A05547 : Sac de 20 Kg



Pastilles Désinfectantes



EYRLESS TAB DES
Pastilles linge désinfectantes.
Produit biocide TP 2.
Pour le lavage du linge blanc et couleur grands teints. S'utilise de préférence pour blanchisserie et collectivités, milieu hospitalier, hôtellerie et restauration.

pH à 1% : 10 - 11
RÉF. A05572 : Seau de 5 Kg



Dureté de l'eau par département		
de 0 à 20°TH	de 20 à 35°TH	+ de 35°TH
adoucissant non indispensable	adoucissant souhaitable	adoucissant recommandé
Eau douce	Eau moyennement dure	Eau très dure

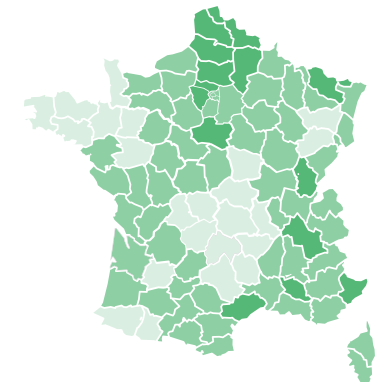

Hygiène du linge

Adoucissants



EYRLESS DOUX

Adoucissant textile ultra-concentré.

Liquide de rinçage assouplissant pour tous textiles y compris lainages et couleurs.

pH : 3 - 4

RÉF. A22841 : Bidon de 20 L

ECOLABEL



LESSIPUR DOUX

Adoucissant parfumé.

Liquide de rinçage assouplissant pour tous textiles y compris lainages et couleurs.

pH : 3 - 4

RÉF. A03849 : Bidon de 5 L



Spécial doseur professionnel



ULTRALESS DOUX

Adoucissant textile ultra-concentré.

Base à ultra haute concentration. Liquide de rinçage assouplissant pour tous textiles y compris lainages et couleurs.

pH : 2,6 - 3,6

RÉF. A17311 : Ecobox de 10 L

ECOLABEL



PROFIL LHC

Adoucissant textile haute concentration.

Liquide de rinçage assouplissant pour tous textiles y compris lainages et couleurs.

pH : 2,4 - 3,4

RÉF. A07431 : Flacon doseur de 1 L X 12



PROFIL

Adoucissant concentré parfumé.

Pour tous textiles y compris lainages et couleurs.

pH : 2,4 - 3,4

RÉF. A07426 : Bidon de 5 L

RÉF. A07425 : Bidon de 20 L

Désinfectant



PROFIL DES

Adoucissant concentré désinfectant et parfumé.

Pour tous textiles y compris lainages et couleurs. Produit biocide TP 2.

pH : 2,7 - 3,7

RÉF. A07429 : Bidon de 5 L

RÉF. A07427 : Bidon de 20 L



PROFIL STF VÈZÈRE

Adoucissant concentré destructeur d'odeurs.

Liquide de rinçage assouplissant pour tous textiles y compris lainages et couleurs. Forte rémanence du parfum vézère.

pH : 2,3 - 3,3

RÉF. A10120 : Bidon de 5 L

Hygiène du linge

Additifs



EYRLESS ACTIV

Agent mouillant ultra-concentré.

Assure une meilleure pénétration de la lessive dans le linge et permet l'élimination des souillures grasses.

pH : 6,4 - 7,4

RÉF. A22833 : Bidon de 20 L

ECOLABEL



ULTRALESS ACTIV

Agent mouillant ultra-concentré.

Mélange tensioactifs non ioniques à fort pouvoir dégraissant. Assure une meilleure pénétration de la lessive dans le linge et permet l'élimination des souillures grasses.

pH : 6,4 - 7,4

RÉF. A17312 : Ecobox de 10 L

ECOLABEL



ACTEYR

DÉGRAISSANT

Additif mouillant dégraissant pour le linge.

pH : 6 - 8

RÉF. A02039 : Bidon de 5 Kg
RÉF. A02037 : Bidon de 20 Kg



EYRLESS FORCE

Renforteur alcalin ultra-concentré.

Additif de lavage, utilisé généralement en association avec une lessive liquide pour en renforcer l'efficacité sur le linge fortement souillé.

pH : > 12,5

RÉF. A22839 : Bidon de 20 L

ECOLABEL

Spécial doseur professionnel



ULTRALESS FORCE

Renforteur alcalin ultra-concentré

Base à ultra haute concentration.

pH : > 12,5

RÉF. A17313 : Ecobox de 10 L

ECOLABEL



PROLICAL

Renforteur anticalcaire liquide.

Améliore l'efficacité de lavage en eaux dures. Lutte contre le grisaillement du linge.

pH : > 12,5

RÉF. A07432 : Bidon de 22 Kg



PROLILINGE

Renforteur alcalin anticalcaire liquide.

Améliore l'efficacité de lavage sur du linge fortement souillé. Evite le grisaillement.

pH : > 12,5

RÉF. A07434 : Bidon de 24 Kg

Désinfectant



BACTI DC

Désinfectant décontaminant liquide.

Produit biocide TP 2.

pH : 11,2 - 12,2

RÉF. A02380 : Bidon de 5 L



PROLITAB

Renforteur anticalcaire.

S'utilise en complément de la lessive pour renforcer son efficacité. Evite l'entartrage de la cuve et des résistances.

pH : < 3

RÉF. A07436 : Seau de 3 Kg

Agents de blanchiments

Hygiène du linge



EYRLESS OXY

Agent de blanchiment liquide à base de peroxyde d'hydrogène.

Produit de blanchiment à base de peroxyde d'hydrogène, destiné à une utilisation à haute température.

pH : 2 - 4

RÉF. A05563 : Bidon de 20 L

ECOLABEL



EYRLESS CHLORE

Agent de blanchiment chloré.

S'utilise sur tout type de linge (sauf couleurs) et à toutes températures.

pH : 11,8 - 12,8

RÉF. A19286 : Bidon de 20 L



ULTRALESS BLANC

Agent de blanchiment ultra-concentré.

Produit de blanchiment, à base de peroxyde d'hydrogène, destiné à une utilisation à haute température.

pH : 3,3 - 4

RÉF. A17310 : Ecobox de 10 L



EYRLESS BLANC

Agent de blanchiment en poudre.

A base de percarbonate de soude.

pH : à 1% : 10 - 11

RÉF. A05548 : Seau de 8 Kg

Détachants



OMNIPUR OXY

Détachant textiles.

Détachant pour textiles, tapis et moquettes prêt à l'emploi. Conçu pour l'élimination de taches de toutes natures : graisses, encres, rouges à lèvres, café, thé, vin rouge,...

pH : 2,1 - 3,1

RÉF. A06863 : Bidon de 5 L
RÉF. A17463 : Pulvérisateur de 750 ml X 12



SPOT ZYM

Détachant enzymatique des tâches de protéines.

Efficace contre les tâches de sang, soda, sauce, oeuf, lait, déodorant, aliment, mayonnaise, graisse...
Produit prêt à l'emploi.

pH : 7,6 - 8,8

RÉF. A08313 : Bidon de 5 L
RÉF. A08314 : Flacon pulvérisateur de 750 ml X 12



SPOT ROUILLE

Détachant des tâches de rouille.

Produit prêt à l'emploi. Protège les textiles.

pH : ≤ 2,5

RÉF. A08311 : Bidon de 5 L
RÉF. A08312 : Pulvérisateur de 750 ml X 12



SPOT GRAS

Détachant des tâches grasses.

Produit prêt à l'emploi. Protège les textiles.

pH : 6,5 - 7,5

RÉF. A08309 : Bidon de 5 L
RÉF. A08310 : Pulvérisateur de 750 ml X 12



SPOT BLANC

Détachant des tâches colorées.

Produit prêt à l'emploi. Protège les textiles.

pH : 2,1 - 3,1

RÉF. A08305 : Bidon de 5 L
RÉF. A08306 : Pulvérisateur de 750 ml X 12



SPOT ENCRE

Détachant des tâches d'encre.

Produit prêt à l'emploi. Protège les textiles.

RÉF. A08307 : Bidon de 5 L
RÉF. A08308 : Pulvérisateur de 750 ml X 12



SPOT CUIR

Nettoyant cuir.

Produit prêt à l'emploi. S'utilise sur les cuirs d'ameublement, les articles de maroquinerie en cuir...

pH : 9,5 - 10,5

RÉF. A17571 : Pulvérisateur de 750 ml X 12



NOTRE SYSTÈME ECOBBOX SPÉCIAL LINGE

- ✓ Produits ultra-concentrés
- ✓ Dosage optimisé
- ✓ Carton recyclé & recyclable
- ✓ Poche anti-gastillage
- ✓ Produits Ecolabel

Lessive liquide



ULTRALESS PRO

Lessive liquide ultra-concentrée.

Lessive liquide tous textiles y compris les tissus synthétiques et couleurs.

pH : 8,4 - 9,4

RÉF. A17309 : Ecobox de 10 L

ECOLABEL

Adoucissant



ULTRALESS DOUX

Adoucissant textile ultra-concentré.

Liquide de rinçage assouplissant pour tous textiles y compris lainages et couleurs.

pH : 3 - 4

RÉF. A17311 : Ecobox de 10 L

ECOLABEL

Additifs



ULTRALESS FORCE

Renforceur alcalin ultra-concentré.

Additif de lavage, utilisé généralement en association avec une lessive liquide pour en renforcer l'efficacité sur le linge fortement souillé.

pH : > 12,5

RÉF. A17313 : Ecobox de 10 L

ECOLABEL



ULTRALESS ACTIV

Agent mouillant ultra-concentré.

Assure une meilleure pénétration de la lessive dans le linge et permet l'élimination des souillures grasses.

pH : 6,4 - 7,4

RÉF. A17312 : Ecobox de 10 L

ECOLABEL



Produits Techniques



Eyrein Industrie a pris l'option de proposer une vaste gamme de produits afin de démontrer son savoir-faire dans tous les secteurs d'activités traditionnels, mais aussi de répondre à des besoins spécifiques grâce à une gamme de produits techniques. Qu'il s'agisse de produits de lutte contre les graffiti, pour l'entretien des véhicules, ou bien encore destinés aux professionnels du bâtiment et de l'industrie.

Véhicules, Graffiti & Produits techniques.



MEGAPUR VL

Détergent carrosserie liquide.

Nettoyant dégraissant liquide pour les carrosseries de véhicules.

pH : 9,9 - 10,9

RÉF. A06500 : Bidon de 5 L
RÉF. A11582 : Bidon de 20 L



ASPHANOL

Dégoudronnant industriel puissant.

Permet de nettoyer tous matériaux en contact avec le goudron et l'asphalte.

RÉF. A02307 : Bidon de 5 L



NETCAM 22

Shampoing carrosserie poids lourds.

Très concentré, fort pouvoir dégraissant. Supprime le film statique.

pH : > 12,5

RÉF. A20761 : Bidon de 5 L
RÉF. A20762 : Fût de 220 L



DPL 95

Détergent carrosserie liquide concentré.

Spécial film routier.

pH : > 12,5

RÉF. A03740 : Bidon de 5 Kg
RÉF. A16211 : Bidon de 20 Kg
RÉF. A03738 : Fût de 220 Kg



DV 95

Détergent carrosserie pour rouleaux.

Détergent pour le nettoyage des véhicules.

pH : 10,4 - 11,4

RÉF. A16189 : Bidon de 20 Kg



PRENET

Détergent carrosserie liquide.

Spécial film routier.

pH : > 12,5

RÉF. A16212 : Bidon de 20 Kg



PRENET PDR

Détergent carrosserie en poudre.

Nettoyant dégraissant en poudre conçu pour l'élimination du film statique ou film routier sur les carrosseries, moteurs, glaces,....

pH à 1% : 10,8 - 11,8

RÉF. A07271 : Sac de 25 Kg

Véhicules spécifiques



MEGAPUR GOUDRON

Dégoudronnant industriel puissant.

Nettoyant dégoudronnant spécialement étudié pour le nettoyage des matériels et matériaux en contact avec le goudron et l'asphalte.

RÉF. A19688 : Bidon de 5 L



AUTOGLANTZ

Cire de lavage pour véhicules.

Hydrofugeant pour véhicules. Provoque un retrait spontané et très net du film d'eau.

pH : 3,8 - 4,8

RÉF. A02316 : Bidon de 5 Kg



ACID

Nettoyant jante acide.

Nettoyant puissant des jantes en aluminium.

RÉF. A02033 : Bidon de 5 Kg



JNT 14

Nettoyant surpuissant des jantes.

Remet à neuf les surfaces incrustées. Élimine les poussières de frein, graisse, huile sur des jantes alliage léger.

pH : > 12.5

RÉF. A06230 : Bidon de 5 L

RÉF. A06231 : Pulvérisateur de 750 ml X 12



ANTIGEL LAVE-GLACE CONCENTRÉ

Antigel lave-glace concentré.

Produit spécialement conçu pour le nettoyage et le dégraissage des vitres des véhicules.

RÉF. A02166 : Bidon de 5 L



ANTIGEL LAVE-GLACE PAE

Lave glace prêt à l'emploi.

Produit spécialement conçu pour le nettoyage et le dégraissage des vitres des véhicules.

RÉF. A02168 : Bidon de 5 L



BIODEC GEL

Décapant graffiti en gel.

Décapant graffiti destiné à éliminer les marqueurs, peintures aérosols et peintures glycérophatiques sur les carrelages et les revêtements résistants.

RÉF. A02644 : Bidon de 5 L



PARAGRAFF DÉCAPANT

Décapant graffiti gélifié environnemental.

Décapant graffiti destiné à éliminer les traces de marqueurs, peintures aérosols et peintures glycérophatiques sur revêtement résistant (pierres, carrelages).

RÉF. A06916 : Bidon de 5 L



PARAGRAFF FORT

Solvant nettoyant puissant et environnemental.

Nettoyant graffiti destiné à éliminer les traces de marqueurs, peintures aérosols et glycérophatiques sur revêtements résistants (carrelages, métaux...).

RÉF. A06917 : Bidon de 5 L



GRAFFIPEN

Nettoyant graffiti.

Solvant destiné à éliminer les feutres, encres et peintures sur pratiquement tous les supports (sur peintures fragiles, vinyle, pliolit, des essais devront être effectués).

RÉF. A05921 : Bidon de 5 L



SOLVGRAFF ÉCO

Nettoyant graffiti puissant.

Formulation destinée à éliminer les graffiti pratiquement sur toutes surfaces, y compris celles traitées avec un vernis.

RÉF. A16179 : Pulvérisateur de 750 ml X 12
RÉF. A08211 : Bidon de 5 Kg



PLASTINET

Nettoyant graffiti biodégradable pour surfaces fragiles.

Solvant nettoyant destiné à éliminer les graffiti sur des supports fragiles : Macrolon, ABS, polyester, PVC, Plexiglas, coton, peintures, ...

RÉF. A16018 : Pulvérisateur de 750 ml X 12
RÉF. A07167 : Bidon de 5 L



VERN AG P 102 MAT

Vernis anti-graffiti permanent mat.

Vernis destiné à protéger les murs des souillures provoquées par les graffiti.

pH : 7,2 - 8,2

RÉF. A08531 : Bidon de 20 L



URBANET MAT

Vernis anti-graffiti pelable.

Vernis destiné à protéger les murs des souillures provoquées par les graffiti.

pH : 9,4 - 9,8

RÉF. A08509 : Bidon de 20 L



PHANTOM

Antispectre pour graffiti.

Produit à action décolorante sur les pigments des graffiti faits au feutre, stylo à bille, encre, ...

pH : > 11

RÉF. A07126 : Pot de 1 Kg X 10



DÉCAVER AÉROSOL

Décapant graffiti.

Permet de décaper en profondeur les graffiti, les peintures et vernis sur les supports résistants à l'agression des solvants (bois, brique, ciment fer et acier).

RÉF. A03073 : Aérosol de 400 ml X 12

Produits techniques



BIOSTRIP G

Décapant peinture environnemental gélifié.

Décapant peinture gélifié pour éliminer les enduits plastiques (en couche épaisse), des volets, portes, grilles, peintures sur sol...

RÉF. A02645 : Bidon de 5 L



BIOSTRIP L

Décapant peinture environnemental liquide.

Décapant peinture liquide pour éliminer les enduits plastiques (en couche épaisse), des volets, portes, grilles, peintures sur sols...

RÉF. A02646 : Bidon de 5 L



DIELEC 96

Nettoyant des équipements électriques.

Solvant destiné au dégraissage des pièces électriques ou électroniques, il élimine toutes les graisses minérales ou végétales, huiles et toutes projections de graisses.

RÉF. A03161 : Bidon de 5 L



CARMODÉCOL

Décapant toutes colles.

Produit destiné à enlever toutes les colles (moquette, carrelage, lino, ...).

pH : 2,1 - 3,1

RÉF. A02731 : Bidon de 5 L



DÉCOL SCM

Nettoyant colles.

Produit destiné à enlever les autocollants, les affiches collées et les traces de colles. Particulièrement adapté pour éliminer les traces de scotch doubles faces notamment dans les parcs d'exposition.

RÉF. A03096 : Bidon de 5 L



NCD

Dégraissant désodorisant canalisations.

Dégraissant spécialement formulé pour fluidifier les graisses et boues d'origine animale ou végétale.

RÉF. A06668 : Bidon de 5 L



NET FONT

Dégraissant aqueux pour pièces mécaniques et fontaine.

Remplace avantageusement les solvants de nettoyage. Convient parfaitement pour fontaines de dégraissage.

pH : > 12,5

RÉF. A06707 : Fût de 200 L



FONT SC

Dégraissant fontaine.

Solvant puissant utile pour un dégraissage efficace et rapide. S'emploie dans les industries automobiles et en mécanique pour le dégraissage des moteurs et châssis.

RÉF. A05675 : Fût de 200 L



SOLVANET SC

Solvant de nettoyage à séchage rapide.

Pour un dégraissage efficace et rapide.

RÉF. A16210 : Bidon de 20 L



NETTOYANT ENCRE

Nettoyant encres d'imprimerie.

Produit destiné à nettoyer les pièces d'imprimerie souillées par des traces d'encre et de la colle.

RÉF. A06725 : Bidon de 5 L



NET ALU

Nettoyant aluminium brut.

Décapant puissant de toutes surfaces en aluminium brut ou métallique. Sans effet de blanchiment.

RÉF. A06700 : Bidon de 5 Kg



ANTIGUM

Nettoyant chewing-gum.

Produit destiné à éliminer les chewing-gums.

RÉF. A02170 : Bidon de 5 L



BÉTOCIM

Décapant ciment puissant.

Pour dissoudre rapidement ciment et bétons.

RÉF. A02560 : Bidon de 5 L



EYRCID 300

Détartrant pour circuits fermés sans phosphore.

Désincrustant vis à vis des souillures organiques. À éviter sur les métaux légers (aluminium et ses alliages).

RÉF. A05508 : Bidon de 5 L



ALGICHEN

Destructeur lichens.

Produit destiné à éliminer les algues, lichens, verdissures et moisissures sur murs, terrasses, pierres, ...

pH : 9,7 - 10,7

RÉF. A02111 : Bidon de 5 L



ALCANET

Détergent alcalin.

Destiné à éliminer les très fortes souillures d'origine minérales.

pH : > 12,5

RÉF. A02102 : Bidon de 5 Kg



PHOSTAL

Dérouillant décalaminant.

Transforme la rouille en phosphate de fer, dissout la calamine et décroche superficiellement les métaux ferreux permettant ainsi l'accrochage des peintures.

RÉF. A07150 : Bidon de 5 Kg



Produits techniques



ABSORB

Absorbant lourd en poudre.

Fort pouvoir absorbant des solvants et hydrocarbures.

pH à 10% : 9,5 - 10,5

RÉF. A02019 : Sac de 20 Kg



DÉGEL

Déverglaçant en granulés.

S'utilise pour assurer la fonte des neiges et du verglas.

RÉF. A03104 : Sac de 25 Kg



INSECT B

Insecticide polyvalent.

Présente à la fois un effet choc et rémanent pour éliminer insectes rampants et volants.

RÉF. A06115 : Pulvérisateur de 750 ml X 12
RÉF. A06114 : Bidon de 5 L



FIRE GEL

Gel combustible multi-usages.

Destiné à faciliter l'allumage de tous types de feux, réchauds à fondue, chauffe-plats, barbecue et cheminée...

RÉF. A05669 : Flacon de 1 L X 12

RÉF. A05671 : Bidon de 5 L



MICROSAV

Gel d'atelier avec microbilles sans solvant pour salissures fortes.

Pour le nettoyage des mains imprégnées de fortes salissures, huiles, graisses, cambouis, peintures, goudrons...

pH : 7,2 - 8,2

RÉF. A06506 : Seau de 5 L

NFT 73101



GELSAV

Gel avec microbilles sans solvant pour le nettoyage des mains.

Savon gel pour le nettoyage des mains imprégnées d'huiles, cambouis, graisses...

pH : 7,2 - 8,2

RÉF. A05896 : Seau de 5 L

NFT 73101



Orméa



ORMÉA est une gamme qui est composée de produits dont les prix sont particulièrement attractifs tout en ayant de bonnes performances.

Protection, Maintenance, Sols, Surfaces, Sanitaires, Linge & Cuisine.

Protection



D.SEG

Décapant émulsion sans rinçage.

Décapant puissant peu moussant pour éliminer les couches d'autolustrants à base de résines acryliques métallisées.

pH : > 12,5

RÉF. A03751 : Bidon de 5 L



D.N.E

Détergent neutre suroodorant.

Détergent neutre dont la formulation a été spécialement étudiée pour une utilisation manuelle. Existe en différents parfums.

pH : 7,5 - 8,5

	5 L
citron	A03715
floral	A03717
fraise	A03718
lavande	A03720
pamplemousse	A03723
pin	A03724



XK 120

Emulsion de sol.

Autolustrant de sol de nouvelle génération destiné à obtenir un fort brillant et une excellente résistance au trafic. S'utilise sur tous types de sols lavables : Vinylys, PVC, linoléums...

pH : 7,6 - 8,6

RÉF. A09675 : Bidon de 5 L

Maintenance



DEG ULTRA

Dégraissant alcalin.

Destiné à éliminer les salissures importantes (graisses et huiles minérales) sur toutes surfaces lavables : bétons, bétons peints, carrelages, plastiques...

pH : > 12,5

réf. A03119 : Bidon de 5 L



DEG AMMO

Dégraissant ammoniacal.

Permet le nettoyage de toutes surfaces lavables : carrelages, revêtements plastiques, murs, peintures, surfaces émaillées...

pH : 10,4 - 11,4

RÉF. A03099 : Bidon de 5 L



DEG PIN & DEG CITRON VERT

Dégraissant ménager parfumé.

Permet le nettoyage de toutes surfaces lavables : carrelages, sols, murs, sanitaires...

pH : 10,4 - 11,4

PARFUM PIN
RÉF. A03108 : Bidon de 5 L

PARFUM CITRON VERT :
RÉF. A03101 : Bidon de 5 L



SOLNET

Dégraissant polyvalent alimentaire.

Permet le nettoyage de tous types de sols ou de surfaces fortement encrassées.

pH : 12 - 13

RÉF. A08197 : Bidon de 5 L



DAP

Détergent acide alimentaire.

Détartrant puissant destiné à éliminer les dépôts de tartres, résidus de savons, voiles de ciment.

pH : 1 - 2

RÉF. A03069 : Bidon de 5 L



NETTOYANT CITRON

Nettoyant neutre multi-usages au citron vert.

Détergent neutre pour l'entretien quotidien de toutes les surfaces lavables (carrelages, sols, murs...).

pH : 6,5 - 7,5

RÉF. A06722 : Bidon de 5 L



Sols



POWERNET

Nettoyant désinfectant parfumé.

Produit d'entretien quotidien des sols. Laisse une odeur agréable grâce à la rémanence de son parfum thé vert. Produit biocide TP 2.

pH : 6,5 - 7,5

RÉF. A07265 : Bidon de 5 L



POWER 3D

Nettoyant désinfectant parfumé.

Produit d'entretien quotidien des sols. Produit biocide TP 2.

pH : 6,5 - 7,5

	1 L DOS	5 L
agrumes	A10975	A10976
floral	A10977	A10978
fraise	A10979	A10980
	x 12	/



POWER DNE

Nettoyant désinfectant.

Produit d'entretien quotidien des sols. Produit biocide TP 2.

pH : 6,5 - 7,5

	1 L DOS	5 L
citron	A10983	A10984
floral	A10985	A10986
marine	A10987	A10988
	x 12	/



POWER DSF 1000

Détergent désinfectant sols et surfaces.

Détergent désinfectant puissant, convient pour éliminer toutes souillures grasses des sols, murs, plans de travail.

pH : 11,6 - 12,6

RÉF. A17882 : Bidon de 5 L



CR CLEAN

Détergent neutre sols durs.

Détergent spécifique destiné à l'entretien journalier des sols durs, sols stratifiés, pierres, marbres et pierres marbrées...

pH : 6,5 - 7,5

RÉF. A10957 : Flacon doseur de 1 L x 12
RÉF. A10958 : Bidon de 5 L



NESS

Nettoyant surodorant rémanent.

Produit d'entretien quotidien des sols lavables protégés ou non.

pH : 6,5 - 7,5

	1 L DOS	5 L
chèvrefeuille	A19034	A06683
citron vert	/	A06685
coquelicot	A19035	/
floral	A19036	A06688
fraise	/	A06690
lavande	/	A06693
pamplemousse	A19037	A06696
pomme verte	/	A06698
	x 12	/



MOQ MS

Shampooing moquette moussant.

Shampooing moquette moussant destiné à une utilisation à la monobrosse.

pH : 7,5 - 8,5

RÉF. A06567 : Bidon de 5 L



MOQ TR

Détergent moquette injection-extraction.

Détergent moquette spécialement conçu pour le nettoyage en machine injection-extraction des moquettes, sièges, textiles de véhicules et bus ...

pH : 8,9 - 9,9

RÉF. A06568 : Bidon de 5 L



Surfaces

Désinfectant



CR 20

Crème à récurer parfumée.

Nettoyant parfumé spécialement conçu pour le nettoyage de toutes les surfaces en céramique, émaillées et inox.

pH : 8,2 - 9,2

RÉF. A03047 : Flaçon de 1 L X 12



DMO

Nettoyant surfaces modernes concentré.

Pour le nettoyage du mobilier, des vitres et des glaces. Agréablement parfumé. Sèche très rapidement et ne laisse pas de trace.

pH : 7 - 8

RÉF. A03712 : Bidon de 5 L



N'VIT

Nettoyant vitres et surfaces.

Spécialement conçu pour le nettoyage des vitres, glaces et toutes surfaces lisses (chromes, inox, aluminium, plastique...).

RÉF. A11338 : Pulvérisateur de 750 ml X 12

RÉF. A06773 : Bidon de 5 L



NVS

Nettoyant vitres et surfaces.

Spécialement conçu pour le nettoyage des vitres, glaces et toutes surfaces lisses (chromes, inox, aluminium, plastique...).

RÉF. A06775 : Flaçon de 1 L X 12

RÉF. A06777 : Bidon de 5 L



POWER DSF 1000 PAE

Détergent désinfectant PAE.

Détergent désinfectant puissant, convient pour éliminer toutes souillures grasses des sols, murs, plans de travail, ... Produit biocide TP 2 et TP 4.

pH : 11,3 - 12,3

RÉF. A20113 : Pulvérisateur de 750 ml X 12



EN 1276

EN 13697
EN 14476

Sanitaires



CRÈME NACRÉE

Lavage des mains.
Détergent liquide pour le nettoyage des mains.

pH : 6,5 - 7,5

RÉF. A11010 : Bidon de 5 L



L MAIN

Lavage des mains.
Détergent liquide pour le nettoyage des mains.

pH : 6,8 - 7,8

RÉF. A11013 : Bidon de 5 L



DECID

Détartrant sanitaire parfumé.
Détergent pour les remises en état des sanitaires : cuvettes de WC, lavabos, baignoires,...

pH : < 2

RÉF. A10959 : Flacon de 1 L X 12
RÉF. A10960 : Bidon de 5 L



D.S.A

Nettoyant détartrant sanitaire.
Détergent d'entretien quotidien et périodique (remise en état) des sanitaires : sols, murs, lavabos, miroirs, ...

pH : 2,1 - 3,1

	1 L	5 L
floral	A03748	A03749
pamplemousse	/	A03750
	x 12	/



DLC

Déboucheur liquide caustique.
Dissout tous les dépôts encombrants (papiers, résidus ménagers, huile, cheveux...)

pH : > 12,5

RÉF. A03710 : Flacon de 1 L X 12

Désinfectant



DSA BACT

Nettoyant détartrant désinfectant sanitaire.
Détergent désinfectant d'entretien quotidien et périodique des sanitaires : sols, murs, lavabos, miroirs,

pH : 2,1 - 3,1

RÉF. A10965 : Flacon de 1 L X 12
RÉF. A10966 : Bidon de 5 L



DSP CITRON

Détartrant sanitaire.
Détartrant puissant destiné à éliminer les dépôts de tartres, résidus de savons.

pH : < 2

RÉF. A03752 : Flacon de 1 L X 12



DWC GEL

Gel wc parfumé.
Élimine le calcaire déposé par l'eau des sanitaires.

pH : < 2

RÉF. A03769 : Flacon de 1 L X 12

Cuisine



LVE
Liquide vaisselle manuelle.
Dissout les graisses et évite les traces et auréoles calcaires. Parfumé au citron.

pH : 7,4 - 8,4

RÉF. A06452 : Flacon de 1 L X 12
RÉF. A06453 : Bidon de 5 L



LVE MAC
Liquide de lavage vaisselle en machine.
Produit liquide destiné au lavage de la vaisselle en machines ménagères ou industrielles.

pH : > 12,5

RÉF. A06454 : Bidon de 24 Kg



LVE RINCE
Liquide de rinçage vaisselle en machine.
Pour le rinçage de la vaisselle lors de son passage en machine.

pH : 2,1 - 3,1

RÉF. A06458 : Bidon de 5 L
RÉF. A06457 : Bidon de 20 L



MULTI
Dégraissant alimentaire.
Nettoyant alcalin multi-usages pour surfaces alimentaires.

pH : 10,4 - 11,4

RÉF. A06636 : Bidon de 5 L



MULTI CL 15
Dégraissant chloré non moussant.
Destiné à l'élimination des fortes salissures sur sols et surfaces lavables.

pH : > 12,5

RÉF. A06637 : Bidon de 5 Kg



DTU
Détergent tous usages.
Détergent multi-usages pour le nettoyage de toutes surfaces lavables : murs, sols, vaisselle...

pH : 6,5 - 7,5

RÉF. A03757 : Bidon de 5 L



BACNET
Détergent dégraissant.
Produit d'entretien quotidien alcalin de toutes surfaces lavables non protégées.

pH : > 12,5

RÉF. A02361 : Bidon de 5 L



BACNET DDA
Détergent désinfectant acide alimentaire. Sols et surfaces.
Nettoyant puissant destiné à éliminer les dépôts de tartre et de salissure minérale. Produit biocide TP 4.

pH : < 2

RÉF. A11001 : Bidon de 5 Kg



BACNET DDM
Détergent dégraissant désinfectant.
Nettoyant puissant destiné à éliminer toutes souillures grasses des sols, murs, plans de travail... Produit biocide TP 4.

pH : 10,4 - 11,4

RÉF. A11714 : Bidon de 5 Kg



Désinfectants

Linge



LESS LDE

Lessive liquide complète active dès les basses températures.

Lessive liquide tous textiles y compris les tissus synthétiques et couleurs.

pH : 8 - 9

RÉF. A06434 : Bidon de 5 L



LESS P

Lessive complète hautes températures.

Lessive en poudre pour le lavage du linge blanc et couleur grands teints.

pH à 1% : 10,2 - 11,3

RÉF. A06435 : Sac de 20 Kg



EYRDOU

Adoucissant parfumé.

Agent de rinçage assouplissant pour cotons, lainages et tissus synthétiques.

pH : 2,5 - 3,5

RÉF. A05516 : Bidon de 5 L

Index alphabétique

A		BACMOUSS	31	DECA F	64	EYRDOU	91	GEL HYDRO 70	32
ABSORB	83	BACNET	90	DECAPANT PARQUET	20	EYRFLASH	50	GEL WC	38
ACETYNE	54	BACNET 7	56	DECAVER	80	EYRLESS ACTIV	72	GEL WC AU PIN	38
ACETYNE GEL	37/40	BACNET DDA	90	DECID	89	EYRLESS AL PRO	69	GELSAV	83
ACID	79	BACNET DDM	90	DECIM	46	EYRLESS ATO	69	GRAFFIPEN	80
ACTEYR	72	BACNET PIN	45	DECIM GEL	35	EYRLESS ATO DES	70	GRAZYM	62
ACTIMOUSS	31	BACNET VO	48	DECLOSS	39	EYRLESS BLANC	73	H	
ACTIV NET	62	BACTI DC	72	DECOL SCM	81	EYRLESS CHLORE	73	HYDROFLOR	17
ACTIV NET PAE	28	BACTODOR	49	DEG ALIM	54	EYRLESS COMPACT	69	I	
ACTYL ANTICALCAIRE	34	BETOCIM	84	DEG AMMO	86	EYRLESS DOUX	71	INNOFUT AL	15
ACTYL GMS	16	BIO WC GEL	38	DEG CV	86	EYRLESS ECL	69	INNOFUT CR	16
ACTYL N	43	BIOCENS NF	49	DEG PIN	86	EYRLESS FORCE	72	INNOFUT PRO	15
ACTYL SANI	34	BIODEC GEL	80	DEG ULTRA	86	EYRLESS LABEL	68	INNOFUT SAVON	17
ACTYL SURFACES	26	BIOSTRIP G	81	DEGEL	83	EYRLESS LHC	68	INNOFUT SLV	14
ACTYLODOR	48	BIOSTRIP L	81	DELICALESS	69	EYRLESS LIPRO	69	INOV'R DEG	45
AEROFASH	50	BLASTER	55	DEPOUSSIERANT	26	EYRLESS LIQUIDE	68	INOV'R N	43
ALCACHLORE	54	BLASTER MS	55	DEPTANE	18	EYRLESS MATIC	70	INOV'R ODOR	49
ALCACHLORE M 15	54	BLASTER PAE	55	DERMOUSS	31	EYRLESS OXY	73	INOV'R SANI	34
ALCACHLORE M 40	54	BLASTERZYM	56	DETERGENT HDL	17	EYRLESS PER	70	INOV'R SANI PAE	34
ALCACID	46	BRILLANT INOX	30	DIELEC 96	81	EYRLESS PRO 2 EN 1	68	INOV'R SURFACES	26
ALCANE	15	C		DLC	89	EYRLESS PRO ECL	68	INOV'R VS	27
ALCANET	84	CARLEX	16	DMO	88	EYRLESS RST	69	INOV'R WC	38
ALCANET D	14	CARMODECOL	81	DPL 95	78	EYRLESS SUPER	70	INOVANS AL	15
ALCOONET	26	CARREL LIN	17	DSA	89	EYRLESS TAB DES	70	INOVANS CID	46
ALGICHEN	84	CARREL PDR	17	DSA BACT	89	EYRLESS VTМ	70	INOVANS CR	16
ALISTEYR	56	CARREL RNV	44	DSP CITRON	89	EYRNET 15 CITRONNELLE	47	INOVANS N	47
ALISTEYR SPRAY	56	CEYRANET	16	DTU	90	EYRNET AMMONIAQUE	45	INOVANS P	44
ALL VYR SPRAY	28	CHIM WC	38	DV 950	78	EYRNET CITRON VERT	45	INOVANS PRO	15
ALLFACT D	48	CHLORANET GEL	37	DWC GEL	89	EYRNET INDUSTRIE	15	INOVANS SLV	14
ALLFACT N	49	CIRCUL' DEG	23	E		EYRNET PIN	45	INSECT B	83
ALLFLASH	50	CIRCUL' SANI	23	EGEPUR DES	28	EYRNET SOL	43	J	
ALTHYS PAMPLEMOUSSE	37	CIRCUL' SOLS	23	EGEPUR MAXI	29	EYRNET SOL HC	43	JNT 14	79
ALTINET	44	CIRCUL' SURF	23	EGEPUR MOB	26	EYRNET VO	48	K	
AMARIS	16	CLEAN SET	47	EGEPUR MOB HC	26	EYRWASH CL	59	KIT WC MOUSSE	38
ANTICALCAIRE	63	CLEAN SPRAY	10	EGEPUR SPRAY	28	EYRWASH CL PLUS	59	L	
ANTIGEL LAVE-GLACE CONCENTRE	79	COLLONGES	10	EGEPUR VS	27	EYRWASH LEA	59	L MAIN	89
ANTIGEL LAVE-GLACE PAE	79	COSNAC BP	9	ELLIPSE	14	EYRWASH LED	59	LESS LDE	91
ANTIGUM	84	CR 20	88	ELTEOR	55	F		LESS P	91
ANTIGUM AEROSOL	19	CR CLEAN	89	EMERAUDE	9	FILLNET MS	18	LESSIPUR DOUX	71
ANTIMOUSSE	19	CREME NACREE	89	EURYS	36	FILLNET TR	18	LESSIPUR L	68
ANTISTATIQUE H 552	19	CRISTAL EYR 2	21	EURYS HC	36	FILLZYM MS	18	LESSIPUR PDR	69
ASPHANOL	78	CRV9 PATE	26	EURYS PAE	36	FILLZYM TR	18	LIGNO	20
ASTER CITRON VERT	43	CYRIS	20	EYMAC	48	FIRE GEL	83	LIQUIDE INOX	30
AUTOGLANTZ	79	D		EYR 100	70	FONT SC	81	LIQUIDE VAISSELLE	57
B		D.N.E	86	EYRBIO	62	FORZA	29	LOTION AD 70	32
BACMOUSS	31	D.SEG	86	EYRCID 300	82	FORZA TND	29	LVE	90
		DAP	86	EYRCID 500	46	G		LVE MAC	90

LVE RINCE	90	OLNET D	54	PARAGRAFF DECAPANT	80	RENOPUR WC	38	STORM	54
M		OLNET DEA	56	PARAGRAFF FORT	80	RINCE FOUR VAP	64	STORMEO	54
MARBRE 9	21	OLNET DETARTRANT IND	63	PHANTOM	80	RUBIS	9	STYC' SANITAIRES	41
MAXI PLANCHA	64	OLNET FRITEUSE	64	PHEBUS	28	RUBIS MAT	9	STYC' SOLS	41
MAXIFOUR GEL	64	OLNET FRITEUSE PDR	64	PHENIX	27	RUBIS SANTE	9	STYC' SURFACES	41
MAXIS	64	OLNET LEG	62	PHENIX HC	27	S		SUPER BLASTER	55
MEGAPUR GOUDRON	79	OLNET MAC ECL	58	PHENIX PAE	27	SANAS	14	SUPERCLEAN	14
MEGAPUR DECAP	8	OLNET MAC RI	60	PHOSTAL	84	SANIPRIM	37	SUPRASTER	47
MEGAPUR PRO	15	OLNET MACHINE CHL	59	PLASTINET	80	SAVON LIN	17	SURFA 9	26
MEGAPUR VL	78	OLNET MACHINE IND	58	POLISH INOX	30	SAVON NOIR MULTI-SURFACES	29	SURFA CUIVRE	30
MICROSAV	83	OLNET MACHINE PDR	60	POWER 3D	87	SAVON NOIR SOLS	17	SURFA NOX	30
MOQ MS	87	OLNET MACHINE PDR ED	60	POWER DNE	87	SAVON NOIR SOLS ANCIENS	17	SV 15	57
MOQ TR	87	OLNET MACHINE PRO	59	POWER DSF 1000	87	SEGUR 1000	8	SV 25	57
MOUSS AMANDE	31	OLNET MAXI DETARTRANT	63	POWER DSF 1000 PAE	88	SEGUR 20	44	SV BACT	57
MOUSS CORPS ET CHEVEUX	31	OLNET PACK	60	POWERNET	87	SEGUR 20 HC	44	SYLENE	69
MULTI	90	OLNET PASTILLE MEN	60	PRENET	78	SEGUR 20 PAE	44	SYNERGIE	10
MULTI CL 15	90	OLNET PASTILLE PRO	60	PRENET PDR	78	SEGUR 2000	8	T	
N		OLNET REGE	63	PREVENT NF 70	32	SEGUR 30	8	TSARIS	9
N VIT	88	OLNET REGE GR	63	PRIMACTYL	30/50	SEGUR 3000	8	U	
NCD	81	OLNET RENOV	63	PRIMACTYL PAE	28	SEGUR 4000	8	ULTRA DES	37
NDENOX	30	OLNET RENOV LDE	63	PRIMACTYL SPRAY	28	SEGUR LINO	8	ULTRA MOUSSE	37
NEOPUR DDA	55	OLNET RINCAGE	61	PROFIL	71	SEGUR N7	8	ULTRA SPRAY	10
NEOPUR DDA HC	55	OLNET RINCAGE IND	61	PROFIL DES	71	SEGUR RNV	8	ULTRACID	35
NEOPUR DDA PAE	55	OLNET RINS ECL	61	PROFIL LHC	71	SENSOPUR SPRAY	50	ULTRACID PAE	35
NEOPUR MAC	58	OLNET TREMPÉ	63	PROFIL STF VEZERE	71	SENSY MOUSS	31	ULTRAGEL	38
NEOPUR MAC ED	58	OLNET TREMPÉ LDE	63	PROLICAL	72	SOLCID	46	ULTRALESS ACTIV	72/75
NEOPUR RINCAGE	61	OLNET VERRE	62	PROLILINGE	72	SOLNET	86	ULTRALESS BLANC	73
NEOPUR RINCE	61	OLNET VERRE CHL	62	PROLITAB	72	SOLNET PLUS	45	ULTRALESS DOUX	71/75
NEOPUR SR	56	OLNET VM PDR	57	PROTECT	30	SOLNET PRO	15	ULTRALESS FORCE	72/75
NEOPUR SV	57	OLZYM MS	54	PUR MAINS	31	SOLVANET SC	81	ULTRALESS PRO	68/75
NEOPUR SV DES	57	OLZYM VSL	57	R		SOLVGRAFF ECO	80	ULTRALESS PRO 2 EN 1	68
NESS	87	OMEGA NEUTRE	10	R 1	46	SOUFFLEUR	26	ULTRAZYM	39
NET ALU	84	OMNIPUR A	45	R 14 CL	55	SPORNEUF	14	URBANET MAT	80
NET CARL	16	OMNIPUR CID	46	R 14 CL FORT	55	SPOT BLANC	74	V	
NET FONT	81	OMNIPUR N	43	RECUR	35	SPOT CUIR	74	VERN AG P 102 MAT	80
NET FOUR VAP	64	OMNIPUR N HC	43	RENOBRIL	30	SPOT ENCRE	74	VIRODOR	49
NETCAM 22	78	OMNIPUR OXY	74	RENOCIR	20	SPOT GRAS	74	VITOX BOIS	20
NETTOYANT CITRON	86	OMNIPUR S	44	RENOCIR AMBRE	20	SPOT ROUILLE	74	VITRALEX	27
NETTOYANT ENCRE	84	OMNIPUR TR	18	RENOKAL BOUQUET	37	SPOT ZYM	74	W	
NOVACIR	20	OMNIPUR VO	48	RENOKAL PAE	37	SPRAY JAVEL	37	WC MOUSSE	38
NOVACIR BRILL	20	ONIS	35	RENOPUR CID	35	SPRAYCIR	20	X	
NOVASOLV	14	ONIS HC	35	RENOPUR DES	36	SPRAYNOVE	10	XK 120	86
NVS	88	ORDINET	26	RENOPUR MAINS	31	STANET	15	XK 309	9
O		OXYFILL	18	RENOPUR SANIT	34	STOP FLASH BCH	50	XK 309 NOIRE	9
ODENE	10	OXYFILL PAE	18	RENOPUR SANIT DES	36	STOP FLASH PAE	50	XK COLOR	9
OLNET 30	57	P		RENOPUR SANIT DES HC	36	STOPGOM	14	Z	
OLNET BATTERIE	62	PARADOX	29	RENOPUR SANIT HC	34	STORFRIZ	62	ZEPHIR	45

Index numérique

A02019	83	A02113	56	A02378	49	A03015	10	A03819	45
A02033	79	A02114	56	A02380	72	A03038	9	A03820	38
A02037	72	A02116	56	A02381	49	A03047	88	A03821	57
A02039	72	A02118	48	A02383	49	A03055	21	A03822	57
A02043	62	A02120	48	A02384	49	A03057	26	A03825	34
A02044	48	A02122	48	A02385	49	A03063	20	A03826	34
A02046	48	A02124	48	A02388	49	A03069	86	A03829	43
A02047	48	A02126	48	A02560	82	A03073	80	A03830	43
A02048	48	A02128	48	A02623	49	A03077	64	A03831	43
A02049	48	A02130	48	A02624	49	A03078	20	A03832	43
A02050	48	A02132	49	A02625	49	A03088	35	A03833	26
A02051	48	A02134	49	A02626	49	A03093	46	A03834	26
A02053	48	A02136	49	A02627	49	A03094	39	A03835	49
A02054	48	A02138	49	A02628	49	A03096	81	A03836	49
A02056	48	A02139	49	A02629	49	A03099	86	A03837	49
A02057	16	A02140	49	A02630	49	A03101	86	A03838	49
A02058	48	A02141	49	A02631	49	A03104	83	A03839	49
A02059	48	A02142	49	A02632	49	A03108	86	A03840	49
A02060	43	A02143	49	A02633	49	A03119	86	A03841	49
A02061	43	A02144	49	A02634	49	A03121	69	A03842	49
A02064	48	A02146	49	A02635	49	A03133	26	A03843	27
A02066	48	A02147	49	A02636	49	A03136	18	A03844	27
A02067	48	A02148	49	A02637	49	A03146	17	A03849	71
A02068	48	A02149	49	A02638	49	A03161	81	A03852	69
A02070	48	A02152	37	A02639	49	A03710	89	A03856	14
A02071	48	A02153	37	A02640	49	A03712	88	A03863	55
A02072	34	A02155	44	A02644	80	A03715	86	A03897	9
A02073	34	A02160	16	A02645	81	A03717	86	A05357	36
A02074	48	A02164	19	A02646	81	A03718	86	A05358	36
A02075	48	A02165	63	A02647	38	A03720	86	A05361	36
A02083	49	A02166	79	A02650	55	A03723	86	A05367	36
A02084	49	A02168	79	A02651	55	A03724	86	A05370	36
A02085	49	A02168	79	A02651	55	A03738	78	A05373	36
A02086	49	A02170	82	A02656	55	A03740	78	A05377	36
A02087	49	A02171	19	A02663	30	A03748	89	A05379	36
A02089	54	A02173	19	A02730	16	A03749	89	A05380	36
A02090	54	A02307	78	A02731	81	A03750	89	A05381	36
A02091	54	A02312	43	A02736	17	A03751	86	A05383	36
A02092	46	A02316	79	A02737	17	A03752	89	A05387	36
A02095	46	A02353	31	A02740	44	A03757	90	A05390	36
A02096	14	A02358	56	A02822	16	A03769	89	A05394	36
A02100	15	A02361	90	A02825	16	A03809	28	A05395	36
A02102	82	A02364	45	A02826	16	A03810	29	A05396	36
A02106	26	A02365	48	A02828	16	A03812	26	A05398	36
A02107	26	A02369	48	A02951	38	A03813	27	A05399	36
A02108	26	A02375	49	A02954	37	A03814	27	A05400	36
A02111	82	A02376	49	A02986	47	A03818	45	A05401	36
		A02377	49	A02988	10				

A05434	48	A05532	49	A05635	59	A06637	90	A06819	63
A05435	48	A05533	49	A05638	59	A06668	81	A06820	63
A05436	48	A05535	49	A05640	59	A06673	55	A06821	63
A05437	48	A05536	49	A05641	59	A06675	58	A06824	61
A05438	48	A05537	49	A05651	18	A06676	61	A06826	61
A05440	48	A05538	49	A05655	18	A06678	56	A06827	61
A05441	48	A05539	49	A05656	18	A06679	57	A06828	61
A05442	48	A05540	49	A05657	18	A06680	57	A06835	54
A05443	48	A05541	49	A05669	83	A06683	87	A06836	63
A05446	48	A05542	49	A05671	83	A06685	87	A06837	63
A05447	48	A05543	69	A05675	81	A06688	87	A06838	62
A05450	48	A05544	69	A05680	29	A06690	87	A06840	62
A05453	48	A05546	69	A05681	29	A06693	87	A06842	57
A05456	48	A05547	70	A05753	27	A06696	87	A06844	54
A05459	48	A05548	73	A05755	28	A06698	87	A06845	57
A05462	48	A05549	69	A05896	83	A06700	82	A06846	57
A05463	48	A05555	68	A05902	38	A06704	16	A06847	10
A05465	48	A05556	69	A05903	38	A06707	81	A06850	45
A05466	48	A05558	69	A05921	80	A06722	86	A06852	44
A05468	48	A05560	68	A05993	17	A06725	82	A06853	46
A05469	48	A05561	70	A06107	15	A06770	14	A06855	43
A05470	48	A05563	73	A06108	16	A06773	88	A06857	43
A05483	48	A05566	70	A06109	44	A06775	88	A06859	43
A05486	48	A05569	69	A06110	15	A06777	88	A06861	43
A05490	48	A05570	69	A06112	14	A06780	10	A06863	74
A05492	48	A05572	70	A06114	83	A06783	10	A06864	18
A05494	48	A05573	70	A06115	83	A06786	10	A06865	35
A05496	48	A05576	47	A06230	79	A06787	10	A06866	35
A05500	48	A05579	45	A06231	79	A06789	57	A06867	35
A05501	48	A05583	45	A06434	91	A06791	57	A06870	26
A05504	70	A05585	15	A06435	91	A06793	62	A06882	18
A05505	62	A05589	45	A06436	20	A06796	56	A06883	18
A05508	82	A05594	43	A06442	30	A06798	63	A06914	29
A05513	46	A05595	43	A06452	90	A06799	64	A06915	29
A05516	91	A05599	43	A06453	90	A06800	64	A06916	80
A05518	49	A05603	43	A06454	90	A06801	62	A06917	80
A05519	49	A05606	43	A06457	90	A06802	59	A07126	80
A05520	49	A05609	43	A06458	90	A06803	58	A07128	28
A05521	49	A05612	43	A06484	21	A06804	58	A07133	27
A05522	49	A05613	43	A06494	64	A06805	60	A07138	27
A05524	49	A05617	43	A06497	64	A06807	60	A07140	27
A05525	49	A05618	43	A06498	64	A06810	59	A07144	27
A05527	49	A05621	43	A06500	78	A06812	63	A07150	82
A05528	49	A05622	43	A06506	83	A06814	60	A07167	80
A05529	49	A05624	43	A06567	87	A06816	60	A07199	30
A05530	49	A05625	43	A06568	87	A06817	60	A07265	87
A05531	49	A05626	43	A06636	90	A06818	63	A07271	78

Index numérique

A07293	28 / 48	A08027	8	A08477	35	A10983	87	A15437	34
A07295	28 / 48	A08028	8	A08479	37	A10984	87	A15438	34
A07298	28 / 48	A08036	49	A08480	37	A10985	87	A15448	69
A07300	28	A08192	46	A08481	37	A10986	87	A15486	64
A07301	28	A08197	86	A08482	37	A10987	87	A15558	68
A07302	28	A08202	45	A08483	38	A10988	87	A15567	31
A07425	71	A08208	15	A08484	37	A11001	90	A15622	31
A07426	71	A08211	80	A08485	37	A11007	31	A15634	60
A07427	71	A08270	26	A08487	39	A11010	89	A15660	20
A07429	71	A08305	74	A08488	39	A11012	31	A15680	48
A07431	71	A08306	74	A08489	35	A11013	89	A15710	69
A07432	72	A08307	74	A08491	10	A11037	36	A15711	69
A07434	72	A08308	74	A08509	80	A11038	36	A16016	30
A07436	72	A08309	74	A08531	80	A11220	64	A16018	80
A07439	30	A08310	74	A08537	20	A11229	35	A16177	48
A07450	30	A08311	74	A08538	27	A11235	64	A16178	48
A07461	27	A08312	74	A08542	27	A11289	37	A16179	80
A07463	21	A08313	74	A08543	27	A11338	88	A16181	48
A07467	10	A08314	74	A09671	38	A11582	78	A16182	48
A07513	46	A08315	20	A09675	86	A11714	90	A16185	36
A07516	55	A08316	37	A09677	9	A11779	45	A16187	36
A07519	55	A08320	10	A09684	9	A11780	38	A16189	78
A07575	35	A08322	15	A09887	45	A11781	43	A16194	36
A07576	35	A08325	15	A09889	45	A11782	43	A16195	36
A07585	30	A08334	49	A10070	37	A11783	49	A16210	81
A07586	20	A08335	49	A10107	34	A11784	49	A16211	78
A07589	36	A08336	49	A10108	34	A11789	38	A16212	78
A07590	36	A08337	49	A10120	71	A15190	14	A16288	31
A07592	31	A08338	62	A10200	38	A15214	26	A16289	31
A07594	34	A08339	54	A10731	62	A15217	8	A16338	43
A07596	34	A08340	54	A10834	49	A15221	34	A16347	43
A07597	34	A08341	54	A10888	29	A15223	34	A16348	49
A07598	34	A08348	55	A10889	29	A15224	27	A16351	49
A07599	34	A08351	55	A10919	28	A15235	49	A16353	49
A07600	34	A08355	14	A10957	87	A15236	43	A16358	49
A07601	38	A08359	14	A10958	87	A15271	54	A16397	34
A07790	9	A08379	47	A10959	89	A15272	54	A16398	34
A07791	9	A08383	57	A10960	89	A15357	28	A16441	17
A07792	9	A08386	57	A10965	89	A15358	28	A16442	30
A07950	14	A08388	57	A10966	89	A15370	31	A16454	14
A08012	8	A08390	57	A10974	20	A15397	46	A16503	54
A08016	44	A08392	57	A10975	87	A15400	47	A16570	31
A08018	8	A08395	57	A10976	87	A15408	30	A16632	70
A08020	44	A08396	69	A10977	87	A15409	30	A16794	15
A08023	44	A08400	10	A10978	87	A15420	20	A16796	16
A08024	8	A08469	9	A10979	87	A15435	34	A16802	15
A08026	8	A08476	35	A10980	87	A15436	34	A16804	17

A16806	14	A18180	34	A18815	55	A21904	48
A16857	49	A18188	26	A18817	36	A21997	48
A17292	34	A18195	26	A18819	55	A22237	29
A17309	68/75	A18196	26	A18927	37	A22239	29
A17310	73	A18197	34	A18928	37	A22249	20
A17311	71/75	A18198	34	A19034	87	A22335	17
A17312	72/75	A18199	34	A19035	87	A22336	17
A17313	72/75	A18200	49	A19036	87	A22663	49
A17329	23	A18201	49	A19037	87	A22666	49
A17330	23	A18202	49	A19055	56	A22671	49
A17331	23	A18203	43	A19174	68	A22692	68
A17332	23	A18204	34	A19269	54	A22693	68
A17444	45	A18205	34	A19286	73	A22831	68
A17445	17	A18228	26	A19367	55	A22833	72
A17446	26	A18229	26	A19368	58	A22839	72
A17449	27	A18234	32	A19377	54	A22841	71
A17450	34	A18236	32	A19400	35/38	A23052	31
A17452	34	A18237	32	A19688	79	A23075	31
A17453	34	A18238	32	A19692	8		
A17454	34	A18316	32	A19711	15		
A17459	43	A18479	49	A19806	60		
A17460	43	A18480	49	A19808	57		
A17461	34	A18481	49	A19809	55		
A17462	34	A18482	49	A19810	56		
A17463	74	A18483	49	A19812	61		
A17464	31	A18484	49	A19813	57		
A17571	74	A18485	49	A19954	58		
A17583	49	A18486	49	A20113	88		
A17585	49	A18487	49	A20203	57		
A17592	48	A18488	49	A20593	29		
A17593	48	A18544	32	A20623	68		
A17810	61	A18555	32	A20707	49		
A17812	58	A18557	31	A20708	49		
A17838	32	A18558	31	A20709	49		
A17839	32	A18559	31	A20711	34		
A17882	87	A18560	31	A20712	34		
A17896	37	A18561	31	A20713	34		
A17897	37	A18562	31	A20729	8		
A17935	32	A18563	31	A20761	78		
A18032	32	A18564	31	A20762	78		
A18083	32	A18565	32	A20871	49		
A18156	28	A18566	32	A21870	57		
A18160	28	A18567	32	A21871	57		
A18161	28	A18568	32	A21882	41		
A18167	31	A18569	32	A21883	41		
A18168	31	A18570	32	A21884	41		
A18178	49	A18809	37	A21885	31		

Bactéricidie

EN 1276

Il s'agit des normes de base pour obtenir une homologation de mise sur le marché. Ces normes sont valables dans le domaine industriel, de la collectivité, domestique et agroalimentaire.

EN 13697

EN 13727

Cette norme est la norme bactéricide applicable dans le domaine médical.

EN 13623

Ces normes sont effectuées sur la legionella. Cette souche est responsable de la legionellose. On la retrouve principalement dans les réseaux d'eau, réseaux d'eau chaude sanitaire, les installations de climatisation et dans les biofilms.

EN 13697

EN 1500

Cette norme est la norme bactéricide applicable pour les désinfectant mains.

EN 16615

Il s'agit d'une norme de surface mais avec une pulvérisation du produit sur la lavette/lingette/tissu puis une application de cette dernière sur la surface

Levuricide

EN 1650

Il s'agit des normes de base pour obtenir une homologation de mise sur le marché. Ces normes sont valables dans les domaines industriels, domestiques, agro-alimentaires et dans les collectivités.

EN 13697

EN 13624

Cette norme est la norme levuricide applicable dans le domaine médical.

EN 16615

Il s'agit d'une norme de surface mais avec une pulvérisation du produit sur la lavette/lingette/tissu puis une application de cette dernière sur la surface

Fongicide

EN 1650

Sur ces normes en plus du Candida Albicans (souche obligatoire pour la levuricide), la souche Aspergillus Brasiliensis est rajoutée. Il s'agit d'un champignon.

EN 13697

Ces normes sont valables dans les domaines industriels, domestiques, agro-alimentaires et dans les collectivités.

EN 13624

Cette norme est la norme fongicide applicable dans le domaine médical.

EN 16615

Il s'agit d'une norme de surface mais avec une pulvérisation du produit sur la lavette/lingette/tissu puis une application de cette dernière sur la surface

Mycobactéricidie

EN 14348

Les souches mycobactérium terrae et avium sont présentement principalement dans l'eau.

EN 14563

Elles provoquent des pneumopathies et diverses infections.

Bactériophagie

EN 13610

Il s'agit de virus qui infectent les bactéries. Ces bactériophages peuvent ainsi être nuisibles dans les industries de fermentation du lait où des bactéries sont utilisées.

Sporicidie

EN 13704

Les spores de manière générale facilitent le développement des biofilms. En effet ces souches sont très résistantes aux désinfectants. Elles sont principalement présentes dans les industries agroalimentaires.

EN 13697

Virucidie

EN 14476
Spectre total

Poliovirus, Adénovirus et Norovirus. De part cette norme de nombreux virus sont couverts. Pour le domaine médical ces trois virus sont demandés.

EN 14476
Spectre limité

Adénovirus et Norovirus. De part cette norme les virus enveloppés et le rotavirus sont couverts.

EN 14476
Virus enveloppés

Virus de la vaccine. Ces virus comportent une membrane. De part cette norme tous les virus enveloppés dont le coronavirus sont couverts.

EN 16777

Cette norme est la norme virucide pour les surfaces.

VIRUS ENVELOPPÉS

Virus de la Vaccine (HIV1)
Filoviridae
Flavivirus
Herpesviridae
Coronavirus

Virus de l'hépatite B (VHB)
Virus de l'hépatite C (VHC)
Virus de l'hépatite Delta (VHD)
Virus de l'immunodéficience humaine (VIH)
Virus de la leucémie humaine à cellules T (HTLV)

Paramyxoviridae
Virus de la rubéole
Virus de la rougeole
Virus de la rage
Poxviridae

SPECTRE LIMITÉ

Adénovirus type 5
Norovirus murin
Rotavirus
Virus de la Vaccine (HIV1)
Filoviridae
Flavivirus

Virus de l'hépatite B (VHB)
Virus de l'hépatite C (VHC)
Virus de l'hépatite Delta (VHD)
Virus de l'immunodéficience humaine (VIH)
Virus de la leucémie humaine à cellules T (HTLV)
Coronavirus

Herpesviridae
Paramyxoviridae
Virus de la rubéole
Virus de la rougeole
Virus de la rage
Poxviridae

SPECTRE TOTAL

Poliovirus sabin
Adénovirus type 5
Norovirus murin
Rotavirus
Virus de la Vaccine (HIV1)
Filoviridae
Flavivirus
Herpesviridae
Virus de l'hépatite B (VHB)
Papillomavirus

Virus de l'hépatite C (VHC)
Virus de l'hépatite Delta (VHD)
Virus de l'immunodéficience humaine (VIH)
Virus de la leucémie humaine à cellules T (HTLV)
Coronavirus
Paramyxoviridae
Virus de la rubéole
Virus de la rougeole
Virus de la rage

Poxviridae
Entérovirus
Virus de l'hépatite A (VHA)
Parvovirus B19
Rhinovirus
Polyomavirus
Caliciviridae
Astrovirus
Virus de l'hépatite E (VHE)

BILANS
CARBONE
ISO 9001
ISO 14001



PICTOGRAMMES D'UTILISATION

- | | |
|---|--|
|  Aérosol |  Lavabo entretien |
|  Application cire |  Lavabo remise en état |
|  Aspirateur |  Lessivage |
|  Autolaveuse brillance |  Monobrosse |
|  Autolaveuse |  Monobrosse brillance |
|  Brillance |  Monobrosse moquette |
|  Bureau |  Nettoyage vitre |
|  Centrale de dilution |  Vaisselle machine |
|  Contact alimentaire |  Vaisselle manuelle |
|  Désinfection |  Vaporisation |
|  Distributeur de savon |  WC |
|  Double-seau brillance |  SANS VLER Sans Valeur Limite d'Exposition Règlementaire. |
|  Double-seau |  HACCP L'HACCP est un sigle qui signifie Hygiène professionnelle Analyse des dangers, Points critiques pour leur maîtrise. |
|  Enzymatique |  AMM Autorisation De Mise sur le Marché. |
|  GRAFFITI Graffiti |  RDA Utilisation en Remplisseuse Des autolaveuses. |
|  Haute pression |  ISO22716 Site de production utilisant les Bonnes pratiques de Fabrication. |
|  Injection-extraction moquette | |

Le service de proximité

Le service d'Eyrein Industrie repose sur un réseau de distributeurs et une équipe de technico-commerciaux.

Cette organisation est un véritable point fort qui a fait ses preuves depuis plusieurs années. Elle permet d'obtenir une couverture nationale de proximité pour suivre l'ensemble des agences de nos clients et d'offrir le meilleur service possible en matière de livraisons, dépannages, assistance technique, formations et conseils techniques.

■ Votre distributeur

■ Siège social, Laboratoire R&D et Base logistique

ZAC de la Montane - Allée des Iris - 19800 EYREIN
Tél. 05 55 27 65 27 - Fax 05 55 27 66 08

■ Unité de production

Z.I. La Croix-St-Pierre - 19800 EYREIN

■ Plate-forme Ile-de-France & Bureau commercial

Avenue des Deux Lacs, ZA Courtaboeuf 7 - 91140 VILLEJUST
Tél. 01 69 53 02 32 - Fax 05 55 27 66 08

